



2ND INJ. KIT

PERFORMANCE KIT FOR GET ECUs

- EN** INSTALLATION GUIDE SPECIFIC FOR:
- IT** GUIDA SPECIFICA PER L'INSTALLAZIONE SU:
- ES** GUÍA DE INSTALACIÓN ESPECÍFICA PARA:
- FR** GUIDE D'INSTALLATION SPÉCIFIQUE POUR:
- DE** SPEZIFISCHE INSTALLATIONSANLEITUNGEN FÜR:
- PT** GUIA DE INSTALAÇÃO ESPECÍFICO PARA:

HUSQVARNA

FC 250 2023-2024

KTM

SX-F 250 2023-2024

GAS GAS

MCF 250 2024-2025

A. WARNINGS FOR CORRECT USE

Read all the instructions and warnings carefully before using GET Second Injector Kit. Failure to read and/or observe the instructions and warnings can lead to incorrect use of the device or its malfunction, resulting in product damage and personal injuries.



GET SECOND INJECTOR KIT IS INTENDED ONLY AND EXCLUSIVELY FOR RACING USE.

GENERAL WARNINGS

1. Follow the instructions described in this manual to prevent vehicle damage.
2. Do not modify or replace the material supplied by GET.
3. Always make sure that no installed part can interfere with the hot parts of the engine, the steering components or with the rider.
4. The product is not a toy. Keep it out of the reach of children and/or animals as it contains small sized components that could be swallowed.
5. Do not use the product for purposes other than those specified in these instructions.
6. Do not use high pressure washers on the product.

SPECIFIC WARNINGS

1. Always make sure that GET Second Injector Kit is properly installed and functional prior to use.
2. Never expose the device to temperatures above 70°C/158°F.
3. Install it when the engine is cold.
4. If the bike does not start or the engine is irregular, make sure that both GET ECU kit and GET Second Injector Kit chosen are compatible with your bike model and year; verify that both the ECU and the second injector kit are connected properly and always perform a TPS calibration.

5. GET Second Injector kit works only with GET ECUs which are "second injector ready" (with the specific "INJ 2" connector).

The GET 2nd Injector Kit can be supplied:

Included in GET Pro Factory Kit: GET ECU is plug&play and it is ready to operate after the second injector is installed. The ECU comes with two pre-installed maps:

- Map 1: activate only the OEM injector
- Map 2: activate the OEM injector and GET 2nd injector

As accessory to a compatible GET ECU installed previously: in this case, before installing the 2nd Injector Kit it is necessary to install the specifically developed power map on the ECU. Download it for free from www.athena.eu on the specific product page and install it using GET Maya programming software (sold separately). Otherwise, ask for assistance from your GET dealership.

B. PRODUCT LAYOUT

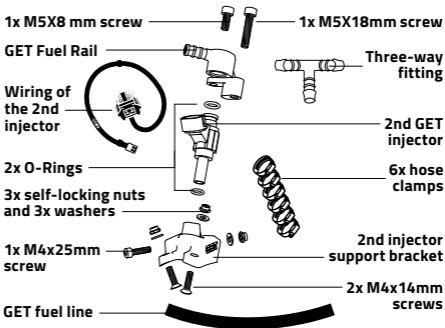

The GET 2nd INJECTOR KIT has been developed to increase the engine performance and support the stock injector. The kit works only with GET ECUs that are "2nd Injector Ready".

MAIN GET 2nd INJECTOR KIT FEATURES:

▪ **Power maximization**

Installing a second injector allows a huge power increase. The difference is real, especially on medium and high revs.

▪ **Injection optimization**

GET kit ensures a higher power output, an improved fuel flow and a better throttle response as well.

▪ **Engineered and tested in GET laboratories**

The kit and the maps are developed for your specific machine. GET technicians study the OEM engine and components and design and define the second injector position. Strict quality tests are then performed both on dyno and on track.

C. PRELIMINARY STAGES



KEEP THE ENGINE OFF AND REMEMBER TO OPERATE IN SAFE CONDITIONS.

AIR FILTER BOX

1. Remove the saddle, the radiator shrouds, the tank and the muffler. Remove the air filter access cover and the filter. Remove the right frame protector. Check your motorcycle's workshop manual to see where to find these components.

2. **Loosen the clamp** that connects the intake manifold of the air filter box to the throttle body.



3. Locate and **disconnect the OEM injector connector**. Remove the OEM Fuel Rail from the throttle body.

4. **Loosen the upper screws** of the rear frame and **remove the lower screws**: then lift the rear frame.

5. Remove the air filter box.

6. Remove the intake duct inside the air filter box and the relative fixing screw. Keep the original screw separately as it will not be used in the assembly of the second GET injector kit.



WARNING: DO NOT USE A SCREWDRIVER OR SIMILAR INSTRUMENT AS A LEVER TO PREVENT DAMAGE TO THE COMPONENT.

7. **Position the second GET injector support bracket** as shown in the figure: the highlighted part must be applied in correspondence with the intake duct fixing hole. **Insert the M4x25 screw supplied in the kit into the fixing hole** of the intake duct and proceed by temporarily fixing the second injector support bracket with the washer and self-locking nut supplied in the kit.

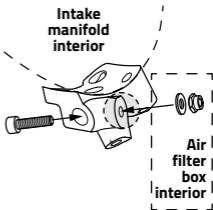

8. Use the bracket as a guide to **mark on the intake sleeve of the air filter box the points where you will make the two $\varnothing 4$ mm / 0.15" holes** for fixing the bracket to the sleeve and the $\varnothing 8$ mm / 0.31" hole for the second GET injector housing.

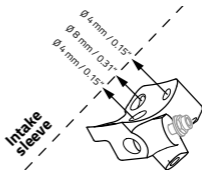

9. Remove the second injector support bracket and **drill the three holes with a router bit.**



WARNING: USE THE BRACKET AS A TEMPLATE, NOT AS A SUPPORT FOR MILLING. DO NOT USE DRILL BITS, USE ONLY MILL BITS. REMOVE ANY RESIDUE REMAINING FROM THE MILLING PROCESS: RESIDUE CAN DAMAGE THE ENGINE OR COMPROMISE ITS PERFORMANCE.



To fasten the screws correctly, slightly flare the upper part of the $\varnothing 4$ mm / 0.15" holes that you just made in the intake sleeve

10. Reposition the intake duct **inside the air filter box** and secure it temporarily to the air filter box with the M4x25 screw, the relative washer and the self-locking nut through the appropriate hole.

11. Carefully drill a $\varnothing 8$ mm / 0.31" hole with a milling bit **on the intake duct**, passing through the $\varnothing 8$ mm / 0.31" hole previously made on the intake sleeve of the air filter box.

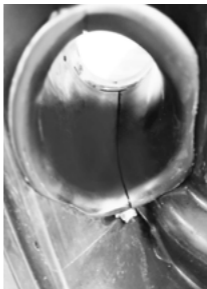



WE RECOMMEND MAXIMUM PRECISION BECAUSE THIS HOLE WILL BE USED TO POSITION THE SECOND INJECTOR.



WARNING: DO NOT USE DRILL BITS, USE ONLY MILL BITS. REMOVE ANY RESIDUE REMAINING FROM THE MILLING PROCESS: RESIDUE CAN DAMAGE THE ENGINE OR COMPROMISE ITS PERFORMANCE.



12. Remove the intake duct again from inside the air filter case.

FUEL HOSES

1. Locate the OEM fuel hose and remove it. Check your motorcycle's workshop manual to see where to find it. Remove the OEM fuel rail from the fuel hose.
2. Stretch the OEM fuel hose to eliminate the bends already present, as shown in the figure. Shorten it by 50 mm / 1.96" on the fuel rail side of the OEM injector.



3. Cut the GET fuel hose supplied in the kit into two sections: one 50 mm / 1.96" (A) and the other 100 mm / 3.93" (B).

4. Connect the OEM fuel hoses, A and B to the three-way fitting supplied in the kit. Fasten everything with the hose clamps supplied.

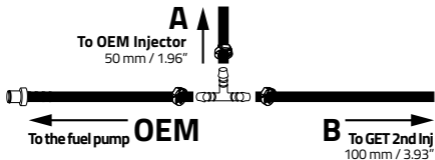

D. SECOND INJECTOR KIT INSTALLATION

- 1. Seal the contact surface between the second GET injector support bracket and the intake sleeve of the air filter box, taking care not to obstruct the holes you made. We suggest using Athena's one-component RTV silicone sealant, Athesil (not supplied in the kit).**

- 2. Position the support bracket of the second GET injector as indicated in point 7 of section C. Fasten the bracket to the sleeve of the air filter box through the two $\varnothing 4$ mm / 0.15" holes using the two M4x14 screws included in the kit, the relative washers and self-locking nuts supplied in the kit, and screwing them from inside the intake manifold.**

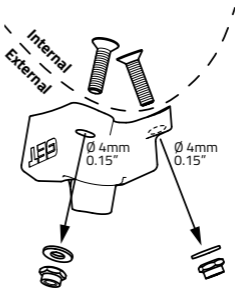

3. Reposition the intake duct inside the air filter box as shown in point 10 of section C, and then **proceed with the final fastening of the external support bracket of the second GET injector and the intake duct to the air filter box** using the M4x25 screw supplied in the kit, as shown in the figure.

Intake duct

Internal
External

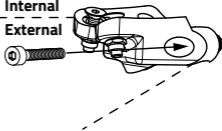

4. Assemble the GET injector complete with the O-ring (2 pcs) with the GET Fuel Rail (See product layout).

5. Use the M5x8 and M5x18 screws supplied in the kit to **fasten the GET fuel rail and the second GET injector to the second injector support bracket** as shown in the figure.

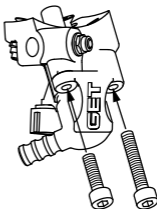

6. Re-install the air filter box now equipped with the second GET injector.

7. Connect the fuel hose

B to the fuel rail of the second GET injector, and secure it with a hose clamp.

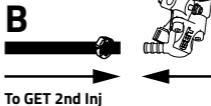

8. Connect the fuel hose A to the fuel rail of the OEM injector, and secure it with a hose clamp.

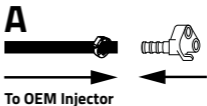

9. Slowly reposition the rear frame and fasten it in place.



WARNING: POSITION THE FUEL HOSE AND THE OEM INJECTOR WITH CAUTION DURING THIS STEP TO AVOID TEARS AND/OR CRUSHING.

10. Connect the air filter box to the throttle body and tighten the fixing clamp. Attach the OEM fuel rail to the throttle body. Reconnect the connector to the OEM injector.

11. Connect the male connector of the second injector harness to the GET injector. Pass the wiring behind the left engine support bracket until you reach the control unit located under the saddle.

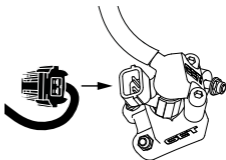

12. Remove the protective cap from the "INJ 2" connector of the GET control unit. **Connect the "INJ 2" connector of the control unit to the female connector of the second injector harness.**

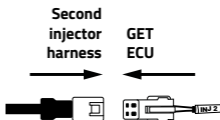

13. Using cable clamps (not included in the kit), join the wiring first to the fuel pipe B and then to the main wiring line.

14. Re-install the tailpipe, tank, and all other components removed during the preliminary steps.

15. Connect the OEM hose to the fuel pump.

OEM



→
To the fuel pump

E. SYMBOLS



We declare that this product supplied is compliant with RoHS Directive 2011/65/EU amended by the Directive 2015/863/EU (RoHS3) relative to the Restriction of the Use of Certain Hazardous Substances.

F. DISPOSAL



Pursuant to art. 26 of Legislative Decree no. 49 of 14 March 2014, "Implementation of Directive 2012/19/ EU on waste electrical and electronic equipment (WEEE)".

The crossed-out wheellie bin symbol displayed on a product or its packaging indicates that when the equipment reaches the end of its life cycle it must be disposed of separately from other waste for purposes of treatment and recycling. Once such products reach the end of their life cycle, users may dispose of them free of charge at special municipal centres for the collection of waste electrical and electronic equipment, or return them to the distributor under one of the following arrangements:

- Very small products, i.e., equipment with no external dimension exceeding 25 cm, may be returned with no obligation to buy to distributors whose sales areas dedicated to electrical and electronic equipment exceed 400 m². Distributors with smaller sales areas are not obliged to participate in this scheme.

- products of dimensions greater than 25 cm may be returned to distributors under a "one for one" arrangement, i.e., the distributor is only obliged to receive the product in return for the purchase of a new, equivalent product, with one new product being purchased for every waste product returned.

The separate collection and subsequent processing of products for purposes of recycling, treatment and environmentally sound disposal helps avoid potentially harmful effects on the environment and human health and facilitates the reuse/recycling of the materials contained in the products. Users abusively disposing of products are subject to the penalties applicable under the respective legislation.

G. “RACE USE ONLY” DISCLAIMER

Due to the particular operative and environmental conditions under which the “Race Use Only” Products operate during competitions, such Products may be subject to use under extreme conditions, which may exceed the project limits and control as set by ATHENA. ATHENA shall not have any liability whatsoever in connection with the use of the “Race Use Only” Products under extreme conditions during the competitions, nor shall any “Product liability” apply in such case.

Therefore “Race Use Only” Products are excluded from any form of guarantee.

The “Race Use Only” Products are designed and manufactured for competitive-sporting use. Therefore, the “Race Use Only” Products shall not be used on public roads. ATHENA shall not have any liability whatsoever in connection with the use of the “Race Use Only” Products in violation of such limits. Any alteration of or tampering with the “Race Use Only” Products may endanger their safety. ATHENA shall not have any liability whatsoever in connection with Client’s failure to comply with the instructions given by ATHENA and/or in connection with their inappropriate and/or incorrect installation on vehicles and/or with the lack of or incorrect maintenance of such Products, nor shall any “Product liability” apply in such cases.

A. AVVERTENZE PER UN CORRETTO UTILIZZO

Leggere attentamente tutte le istruzioni e le avvertenze prima dell'uso del Kit Secondo Iniettore GET. La mancata lettura e/o osservanza delle istruzioni e avvertenze possono portare a un uso errato del dispositivo o suo malfunzionamento, che possono provocare danni al prodotto e lesioni personali.



IL KIT SECONDO INIETTORE GET È DESTINATO SOLO ED ESCLUSIVAMENTE PER USO RACING.

AVVERTENZE GENERALI

1. Seguire le istruzioni descritte in questo manuale per evitare danni al veicolo.
2. Non modificare o sostituire il materiale fornito da GET.
3. Assicurarsi sempre che nessuna parte installata possa interferire con le parti calde del motore, con i componenti dello sterzo o con il pilota.
4. Il prodotto non è un giocattolo. Tenerlo fuori dalla portata dei bambini e/o animali in quanto contiene componenti di piccole dimensioni che potrebbero essere ingeriti.
5. Non utilizzare il prodotto per scopi diversi da quelli specificati in queste istruzioni.
6. Non utilizzare idropulitrici sul prodotto.

AVVERTENZE SPECIFICHE

1. Assicurarsi sempre che il Kit Secondo Iniettore GET sia correttamente installato e funzionante prima dell'uso.
2. Non esporre mai il dispositivo a temperature superiori a 70°C/158°F.
3. Installarlo quando il motore è freddo.
4. Se la moto non si avvia o il motore è irregolare, assicurarsi che sia la centralina GET che il Kit Secondo Iniettore GET scelti siano compatibili con il modello e l'anno della propria moto; verificare che sia la centralina che il Kit Secondo Iniettore siano collegati correttamente ed eseguire sempre una calibrazione TPS.

5. Il Kit Secondo Iniettore GET funziona solo con centraline GET predisposte al secondo iniettore (con lo specifico connettore "INJ 2").

Il Kit Secondo Iniettore GET può essere fornito:

Incluso nel kit GET Pro Factory: la centralina GET è plug&play ed è pronta per funzionare dopo l'installazione del secondo iniettore. La centralina viene fornita con due mappe preinstallate:

- Mappa 1: attiva solo l'iniettore OE
- Mappa 2: attiva l'iniettore OE e il secondo iniettore GET

Come accessorio a una centralina GET compatibile precedentemente installata: in questo caso prima di installare il Kit Secondo Iniettore è necessario installare la mappa appositamente sviluppata sulla ECU. Scaricala gratuitamente da www.athena.eu sulla specifica pagina del prodotto e installala utilizzando il software di programmazione GET Maya (venduto separatamente). Altrimenti chiedi assistenza al tuo rivenditore GET.

B. LAYOUT PRODOTTO

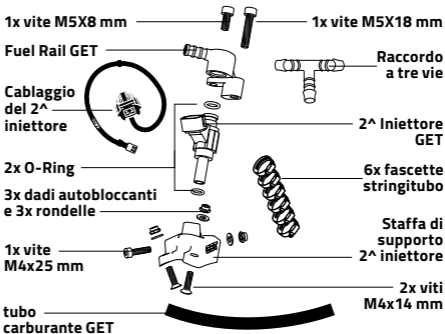

Il Kit Secondo Iniettore GET è stato sviluppato per aumentare le prestazioni del motore supportando l'iniettore di serie. Il kit funziona solo con centraline GET che sono predisposte al secondo iniettore.

CARATTERISTICHE PRINCIPALI DEL KIT SECONDO INIETTORE GET:

▪ **Massimizzazione della potenza**

L'installazione di un secondo iniettore consente un enorme aumento di potenza. La differenza è percepibile soprattutto a medi e alti regimi.

▪ **Ottimizzazione dell'iniezione**

Il kit GET garantisce una maggiore potenza, un migliore flusso di carburante e anche una migliore risposta dell'acceleratore.

▪ **Progettato e testato nei laboratori GET**

Il kit e le mappe sono sviluppati specificatamente per la tua moto. I tecnici GET studiano il motore e i componenti OEM, progettano e stabiliscono la posizione del secondo iniettore. Vengono quindi eseguiti severi test di qualità sia al banco prova che in pista.

C. FASI PRELIMINARI



MANTIENI IL MOTORE SPENTO E RICORDA DI OPERARE IN CONDIZIONI DI SICUREZZA.

CASSA FILTRO ARIA

1. Rimuovere la sella, i convogliatori radiatore, il serbatoio ed il silenziatore di scarico. Togliere il coperchio di accesso al filtro aria e rimuovere il filtro. Rimuovere il paratelaio destro. Controlla sul manuale d'officina della tua moto dove trovare questi componenti.

2. **Allentare la fascetta** di fissaggio che collega il manicotto di aspirazione della cassa filtro aria al corpo farfallato.



3. Individuare e **disconnettere il connettore** dell'iniettore OEM. Rimuovere il Fuel Rail OEM dal corpo farfallato.

4. **Allentare le viti superiori** del telaietto posteriore e **rimuovere le viti inferiori**: sollevare quindi il telaietto posteriore.

5. Rimuovere la cassa filtro aria.

6. Rimuovere il cornetto di aspirazione presente all'interno della cassa filtro aria e la relativa vite di fissaggio. Conservare a parte la vite originale in quanto non verrà utilizzata nell'assemblaggio del kit secondo iniettore GET.



ATTENZIONE: NON FARE LEVA CON CACCIAVITE O STRUMENTI SIMILARI PER NON DANNEGGIARE IL COMPONENTE.

7. **Posizionare la staffa di supporto secondo iniettore GET** come indicato in figura: la parte evidenziata deve essere applicata in corrispondenza del foro di fissaggio del cornetto di aspirazione. **Inserire nel foro di fissaggio del cornetto di aspirazione la vite M4x25** fornita nel kit e procedere fissando provvisoriamente la staffa di supporto secondo iniettore con rondella e dado autobloccante forniti nel kit.

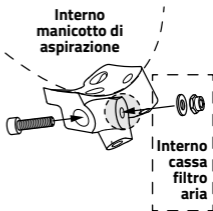

8. Usare la staffa come guida per **segnare sul manicotto di aspirazione della cassa filtro aria i punti dove effettuare i due fori \varnothing 4 mm / 0.15"** per il fissaggio della staffa al manicotto e il foro da \varnothing 8 mm / 0.31" per l'alloggiamento del secondo iniettore GET.



9. Rimuovere la staffa di supporto secondo iniettore e **forare con una punta da fresa i tre fori.**



ATTENZIONE: UTILIZZARE LA STAFFA COME UN MODELLO, NON COME SUPPORTO PER LA FRESATURA. NON USARE PUNTE DA TRAPANO, UTILIZZARE SOLO PUNTE DA FRESA. RIMUOVERE EVENTUALI RESIDUI RIMASTI DALLA FRESATURA: I RESIDUI POSSONO DANNEGGIARE IL MOTORE O COMPROMETTERNE LE PRESTAZIONI.



Per il corretto montaggio delle viti svasare leggermente all'interno del manicotto di aspirazione la parte superiore dei fori da \varnothing 4 mm / 0.15" appena effettuati

10. Riposizionare il **cornetto di aspirazione all'interno della cassa filtro aria** e fissarlo provvisoriamente alla cassa filtro aria con la vite M4x25, la relativa rondella e il dado autobloccante attraverso l'apposito foro.

11. Con una punta da fresa **effettuare con attenzione un foro da \varnothing 8 mm / 0.31"** sul **cornetto di aspirazione** passando attraverso il foro da \varnothing 8 mm / 0.31" precedentemente effettuato sul manicotto di aspirazione della cassa filtro aria.

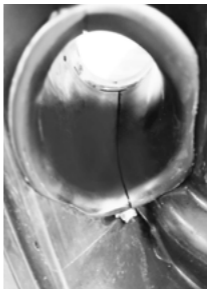



RACCOMANDIAMO MASSIMA PRECISIONE IN QUANTO QUESTO FORO SERVIRÀ PER IL POSIZIONAMENTO DEL SECONDO INIETTORE.



ATTENZIONE: NON USARE PUNTE DA TRAPANO, UTILIZZARE SOLO PUNTE DA FRESA. RIMUOVERE EVENTUALI RESIDUI RIMASTI DALLA FRESATURA: I RESIDUI POSSONO DANNEGGIARE IL MOTORE O COMPROMETTERNE LE PRESTAZIONI.



12. Rimuovere nuovamente il cornetto di aspirazione dall'interno della cassa filtro aria.

TUBI CARBURANTE

1. Individuare il tubo carburante OEM e rimuoverlo. Controlla sul manuale d'officina della tua moto dove trovarlo. Rimuovere il fuel rail OEM dal tubo carburante.
2. Distendere il tubo carburante OEM in modo da eliminarne le curve già presenti, come indicato in figura. Accorciarlo di 50 mm / 1.96" dal lato fuel rail dell'iniettore OEM.

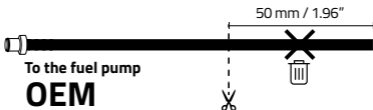

3. Tagliare il tubo carburante GET fornito nel kit in due sezioni: una da 50 mm / 1.96" (A) e l'altra da 100 mm / 3.93" (B).

4. Collegare i tubi carburante OEM, A e B al raccordo a tre vie fornito nel kit. Fissare il tutto con le fascette stringitubo fornite.

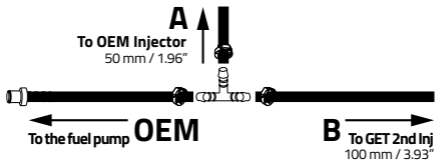

D. INSTALLAZIONE KIT SECONDO INIETTORE

1. Sigillare la superficie di contatto tra la staffa di supporto secondo iniettore GET ed il manicotto di aspirazione della cassa filtro aria avendo cura di non ostruire i fori effettuati. Sugeriamo di utilizzare il sigillante siliconico RTV monocomponente di Athena, Athesil (non fornito nel kit).

2. Posizionare la staffa di supporto del secondo iniettore GET come indicato al punto 7 della sezione C. **Procedere al fissaggio della staffa al manicotto della cassa filtro** aria attraverso i due fori da $\varnothing 4$ mm / 0.15" utilizzando le due viti M4x14 incluse nel kit, le relative rondelle e i dadi autobloccanti forniti nel kit e avvitandole dall'interno del manicotto di aspirazione.

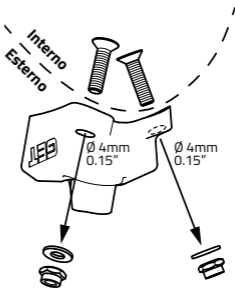

3. Riposizionare il cornetto di aspirazione all'interno della cassa filtro aria come al punto 10 della sezione C e **procedere al fissaggio definitivo della staffa di supporto del secondo iniettore GET e del cornetto di aspirazione alla cassa filtro** aria tramite la vite M4x25 fornita nel kit, come indicato in figura.

Cornetto di aspirazione

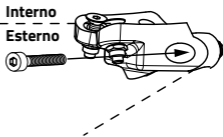

4. Assemblare l'iniettore GET completo di O-ring (2 pz) con il Fuel Rail GET (Vedi layout prodotto).

5. Utilizzare le viti M5x8 e M5X18 fornite nel kit per **fissare il fuel rail GET e il secondo iniettore GET alla staffa di supporto secondo iniettore** come da figura.

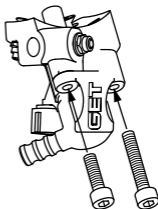

6. Re-installare la cassa filtro aria ora equipaggiata con il secondo iniettore GET

7. Collegare il tubo carburante B al fuel rail del secondo iniettore GET e fissarlo con una fascetta stringitubo.

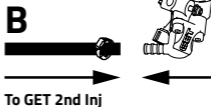

8. Collegare il tubo carburante A al fuel rail dell'iniettore OEM e fissarlo con una fascetta stringitubo.

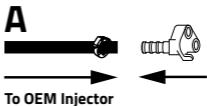

9. Riposizionare lentamente il telaio posteriore e procedere col fissaggio definitivo.



ATTENZIONE: ACCOMPAGNARE IL TUBO CARBURANTE E L'INIETTORE OEM PER EVITARE STRAPPI E/O SCHIACCIAMENTI.

10. Collegare la cassa filtro aria al corpo farfallato e serrare la fascetta di fissaggio. Fissare il fuel rail OEM al corpo farfallato. Riconnettere il connettore all'iniettore OEM.

11. Collegare il connettore maschio del cablaggio del secondo iniettore all'iniettore GET. Passare il cablaggio dietro la staffa sinistra di supporto motore fino ad arrivare alla centralina posta sotto la sella.

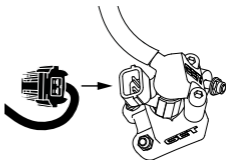

12. Togliere il cappuccio di protezione dal connettore "INJ 2" della centralina GET. Collegare il connettore "INJ 2" della centralina al connettore femmina del cablaggio del secondo iniettore.

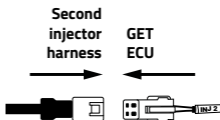

13. Tramite fascette fermacavo (non incluse nel kit) unire il cablaggio prima al tubo carburante B e quindi alla linea del cablaggio principale.

14. Re-installare il terminale di scarico, il serbatoio, e tutti gli altri componenti rimossi durante gli step preliminari.

15. Connettere il tubo OEM alla pompa carburante.

OEM



To the fuel pump

E. SIMBOLI



Dichiariamo che il prodotto fornito è conforme alla direttiva RoHS 2011/65/UE modificata dalla direttiva 2015/863/UE (RoHS3) relativa alla restrizione dell'uso di determinate sostanze pericolose.

F. SMALTIMENTO



Ai sensi dell'art. 26 del Decreto Legislativo n. 49 del 14 marzo 2014, "Attuazione della direttiva 2012/19/UE sui rifiuti di apparecchiature elettriche ed elettroniche (RAEE)".

Il simbolo del cestino barrato esposto su un prodotto o sulla sua confezione indica che quando l'apparecchiatura raggiunge la fine del proprio ciclo di vita deve essere smaltita separatamente dagli altri rifiuti ai fini del trattamento e del riciclaggio. Una volta che tali prodotti raggiungono la fine del loro ciclo di vita, gli utenti possono smaltirli gratuitamente presso gli appositi centri comunali di raccolta dei rifiuti di apparecchiature elettriche ed elettroniche, oppure restituirli al distributore secondo una delle seguenti modalità:

- i prodotti molto piccoli, ovvero le apparecchiature con dimensioni esterne non superiori a 25 cm, possono essere restituiti senza obbligo di acquisto ai distributori le cui superfici di vendita dedicate alle apparecchiature elettriche ed elettroniche superano i 400 m². I distributori con aree di vendita ridotte non sono obbligati a sottostare a questo schema.

- I prodotti di dimensioni superiori a 25 cm possono essere restituiti ai distributori con un accordo "uno per uno", ovvero il distributore è tenuto a ricevere il prodotto solo in cambio dell'acquisto di un nuovo prodotto equivalente, acquistando un nuovo prodotto per ogni scarto restituito.

La raccolta differenziata e il successivo processamento dei prodotti ai fini del riciclaggio, del trattamento e dello smaltimento ecologico aiutano ad evitare effetti potenzialmente dannosi per l'ambiente e la salute umana e facilita il riutilizzo/ riciclaggio dei materiali contenuti nei prodotti. Gli utenti che smaltiscono abusivamente i prodotti sono soggetti alle sanzioni previste dalla rispettiva legislazione.

G. LIBERATORIA “RACE USE ONLY” (SOLO PER USO RACING)

A causa delle particolari condizioni operative e ambientali in cui operano i prodotti “Race Use Only” (Solo per uso racing) durante le competizioni, tali prodotti possono essere soggetti all'uso in condizioni estreme, con conseguente superamento dei limiti di progetto e di controllo stabiliti da ATHENA. ATHENA non avrà alcuna responsabilità in relazione all'utilizzo dei Prodotti “Race Use Only” (Solo per uso racing) in condizioni estreme durante le competizioni, né si applicherà in tal caso alcuna “responsabilità del prodotto”.

Pertanto i prodotti “Race Use Only” (Solo per uso racing) sono esclusi da qualsiasi forma di garanzia.

I prodotti “Race Use Only” (Solo per uso racing) sono progettati e fabbricati per un uso agonistico-sportivo. Pertanto, i prodotti “Race Use Only” (Solo per uso racing) non devono essere utilizzati su strade pubbliche. ATHENA non avrà alcuna responsabilità in relazione all'utilizzo dei Prodotti “Race Use Only” (Solo per uso racing) in violazione di tali limiti. Qualsiasi alterazione o manomissione dei prodotti “Race Use Only” (Solo per uso racing) può mettere in pericolo la relativa sicurezza. ATHENA non avrà alcuna responsabilità in relazione al mancato rispetto da parte del Cliente delle istruzioni fornite da ATHENA e/o in relazione alla loro inadeguata e/o errata installazione sui veicoli e/o alla mancata o errata manutenzione di tali Prodotti, né si applicherà in tali casi alcuna “responsabilità da prodotto”.

A. ADVERTENCIAS PARA UN USO CORRECTO

Lea atentamente todas las instrucciones y advertencias antes de utilizar el kit del segundo inyector GET. No leer y/o respetar las instrucciones y advertencias puede conducir a un uso incorrecto del aparato o a su mal funcionamiento, lo que puede provocar daños en el producto y lesiones personales.



EL KIT DE SEGUNDO INYECTOR GET ESTÁ DESTINADO ÚNICA Y EXCLUSIVAMENTE PARA SU USO EN COMPETICIÓN.

ADVERTENCIAS GENERALES

1. Siga las instrucciones descritas en este manual para evitar daños en el vehículo.
2. No modifique ni sustituya el material suministrado por GET.
3. Asegúrese siempre de que ninguna pieza instalada pueda interferir con las partes calientes del motor, los componentes de la dirección o con el conductor.
4. El producto no es un juguete. Manténgalo fuera del alcance de los niños y/o animales, ya que contiene componentes de pequeño tamaño que podrían ser ingeridos.
5. No utilice el producto para fines distintos a los especificados en estas instrucciones.
6. No utilice lavadoras de alta presión en el producto.

ADVERTENCIAS ESPECÍFICAS

1. Asegúrese siempre de que el kit del segundo inyector GET esté correctamente instalado y funcione antes de utilizarlo.
2. No exponga nunca el aparato a temperaturas superiores a 70°C/158°F.
3. Instálelo cuando el motor esté frío.
4. Si la moto no arranca o el motor es irregular, asegúrese de que tanto el kit de la ECU GET como el kit del segundo inyector elegido son compatibles con el modelo y año de su moto; verifique que tanto la ECU como el kit del segundo inyector están conectados correctamente y realice siempre una calibración del TPS.

5. El kit del segundo inyector GET solo funciona con las ECUs GET que están "preparadas para el segundo inyector" (con el conector específico "INJ 2").

Se puede suministrar el kit del 2º inyector GET:

Incluido en el kit GET Pro Factory: La ECU GET es plug&play y está lista para funcionar después de instalar el segundo inyector. La ECU viene con dos mapas preinstalados:

- Mapa 1: activar sólo el inyector original
- Mapa 2: activar el inyector original y el 2º inyector GET

Como accesorio de una ECU GET compatible instalada previamente: en este caso, antes de instalar el kit del 2º inyector es necesario instalar el mapa de potencia específicamente desarrollado en la ECU. Descárguelo gratuitamente de www.athena.eu en la página del producto específico e instálelo con el software de programación GET Maya (se vende por separado). Si no es así, pida ayuda a su concesionario GET.

B. DISEÑO DEL PRODUCTO

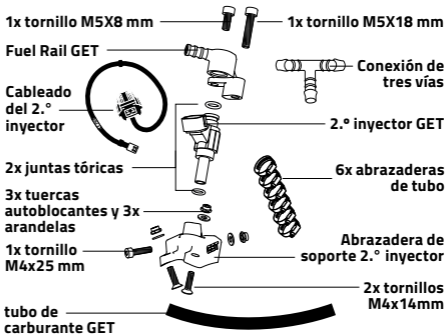

El KIT DEL 2° INYECTOR GET ha sido desarrollado para aumentar el rendimiento del motor y dar apoyo al inyector de stock. El kit sólo funciona con ECUs GET que están “preparadas para el 2° inyector”.

PRINCIPALES CARACTERÍSTICAS DEL KIT DEL 2° INYECTOR GET:

- **Maximización de la potencia**

La instalación de un segundo inyector permite un gran aumento de potencia. La diferencia es real, especialmente en las revoluciones medias y altas.

- **Optimización de la inyección**

El kit GET garantiza una mayor potencia, un mejor flujo de combustible y una mejor respuesta del acelerador.

- **Diseñado y probado en los laboratorios de GET**

El kit y los mapas se desarrollan para su máquina específica. Los técnicos de GET estudian el motor y los componentes originales y diseñan y definen la posición del segundo inyector. A continuación, se realizan estrictas pruebas de calidad tanto en el banco de potencia como en la pista.

C. PASOS PRELIMINARES



MANTENGA EL MOTOR APAGADO Y RECUERDE OPERAR EN CONDICIONES SEGURAS.

CAJA DE FILTRO DE AIRE

1. Retire el asiento, las cubiertas del radiador, el tanque y el silenciador del escape. Retire la cubierta de acceso al filtro de aire y extraiga el filtro. Retire el protector del marco derecho. Consulte dónde se encuentran estos componentes en el manual de taller de su moto.

2. **Afloje la abrazadera** que conecta el colector de admisión de la caja del filtro de aire al cuerpo del acelerador.



3. Localice y **desconecte el conector** del inyector OEM. Retire el Fuel Rail OEM del cuerpo del acelerador.

4. **Afloje los tornillos superiores** del subchasis trasero, **retire los tornillos inferiores** y, por último, levante el subchasis trasero.

5. Retire la caja del filtro de aire.

6. Extraiga el conducto de admisión del interior de la caja del filtro de aire y su correspondiente tornillo de fijación. Guarde el tornillo original por separado ya que no se utilizará en el montaje del kit del segundo inyector GET.



ATENCIÓN: NO UTILICE DESTORNILLADORES O INSTRUMENTOS PUNZANTES PARA EVITAR DAÑAR EL COMPONENTE.

7. Coloque la horquilla de soporte del segundo inyector GET como se muestra en la figura: la parte resaltada debe aplicarse de forma correspondiente con el orificio de fijación del conducto de admisión. **Introduzca el tornillo M4x25** suministrado en el kit **en el orificio de fijación del conducto de admisión** y proceda a la fijación provisional de la horquilla del soporte del segundo inyector con la arandela y la tuerca autoblocante suministradas en el kit.

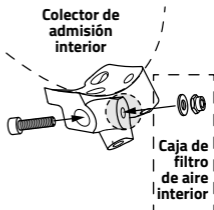

8. Utilice la horquilla como guía para **marcar en el manguito de admisión de la caja del filtro de aire los puntos donde efectuar los dos orificios** de $\varnothing 4 \text{ mm} / 0,15''$ para fijar el soporte al manguito y el orificio de $\varnothing 8 \text{ mm} / 0,31''$ para alojar el segundo inyector GET.

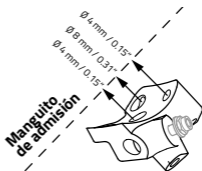

9. Retire la horquilla del soporte del segundo inyector y **perfore los tres orificios con una broca de punta de fresa.**



ATENCIÓN: UTILICE LA ABRAZADERA COMO PLANTILLA, NO COMO SOPORTE PARA EL FRESADO. NO UTILICE BROCAS DE TALADRO, ÚNICAMENTE PUNTAS DE FRESA. ELIMINE LOS RESIDUOS QUE QUEDAN DEL FRESADO PORQUE PUEDEN DAÑAR EL MOTOR O PERJUDICAR SU RENDIMIENTO.



Para el correcto montaje de los tornillos, aborde ligeramente la parte superior de los orificios de $\varnothing 4 \text{ mm} / 0,15''$ recién practicados en el interior del manguito de admisión

10. Vuelva a colocar el conducto de admisión dentro de la carcasa del filtro de aire y fíjelo temporalmente a la carcasa del filtro de aire con el tornillo M4x25, la arandela correspondiente y la tuerca autoblocante a través del orificio adecuado.

11. Con una broca de punta de fresa, **perfore con cuidado un orificio de $\varnothing 8 \text{ mm} / 0,31''$ en el conducto de admisión**, pasando por el orificio de $\varnothing 8 \text{ mm} / 0,31''$ realizado anteriormente en el manguito de admisión de la caja del filtro de aire.

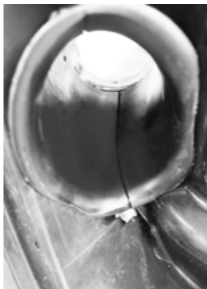



RECOMENDAMOS LA MÁXIMA PRECISIÓN YA QUE ESTE ORIFICIO SE UTILIZARÁ PARA LA COLOCACIÓN DEL SEGUNDO INYECTOR.



PRECAUCIÓN: NO UTILICE BROCAS DE TALADRO, ÚNICAMENTE PUNTAS DE FRESA. ELIMINE LOS RESIDUOS QUE QUEDAN DEL FRESADO PORQUE PUEDEN DAÑAR EL MOTOR O PERJUDICAR SU RENDIMIENTO.



12. Retire el conducto de admisión nuevamente desde el interior de la caja del filtro de aire.

TUBOS DE CARBURANTE

1. Localice el tubo de carburante OEM y retírelo. Consulte dónde encontrarlo en el manual de taller de su moto. Retire el Fuel Rail OEM del tubo de carburante.
2. Estire el tubo de carburante OEM para eliminar las curvas ya presentes, como se muestra en la figura. Acórtela 50 mm / 1,96" desde el lado del Fuel Rail del inyector OEM.

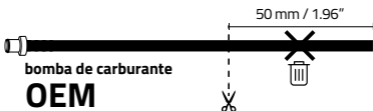

3. Corte el tubo de carburante GET suministrado en el kit en dos secciones: una de 50 mm / 1,96" (A) y la otra de 100 mm / 3,93" (B).

4. Conecte los tubos de carburante OEM A y B al accesorio de triple vía suministrado en el kit. Asegure todo con las abrazaderas de tubo suministradas.

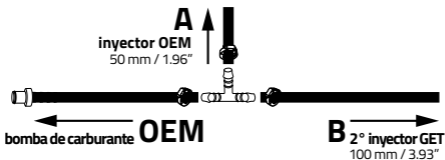

D. INSTALACIÓN DEL KIT DEL SEGUNDO INYECTOR

1. Selle la superficie de contacto entre la horquilla de soporte del segundo inyector GET y el manguito de admisión de la caja del filtro de aire, teniendo cuidado de no obstruir los orificios practicados. Sugerimos usar Athesil, el sellador de silicona RTV monocomponente de una parte de Athena (no incluido en el kit).

2. Coloque la horquilla de soporte del segundo inyector GET como se indica en el punto 7 del apartado C. Proceda a fijar la horquilla al manguito de la caja del filtro de aire a través de los dos orificios de $\varnothing 4$ mm / 0,15" utilizando los dos tornillos M4x14, con las respectivas arandelas y tuercas autoblocantes suministradas en el kit y atornillándolas desde el interior del colector de admisión.

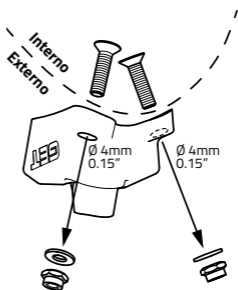

3. Recoloque el conducto de admisión en el interior de la caja del filtro de aire como se muestra en el punto 10 del apartado C y **proceda a la fijación definitiva de la horquilla del soporte externo del segundo inyector GET y el conducto de admisión a la caja del filtro de aire** mediante el tornillo M4x25 suministrado en el kit como se indica en la figura.

Embudo de admisión

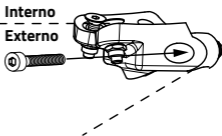

4. Monte el inyector GET completo con las juntas tóricas (2 uds) con el Fuel Rail GET (ver esquema de producto).

5. Utilice los tornillos M5x8 y M5X18 suministrados en el kit para **fijar el Fuel Rail GET y el segundo inyector GET al soporte del segundo inyector** como se muestra en la figura.

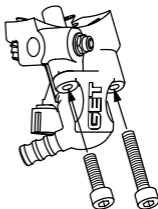

6. Vuelva a instalar la caja de aire ahora equipada con el segundo inyector GET.

7. Conecte el tubo de carburante B al Fuel Rail del segundo inyector GET y asegúrelo con una abrazadera de tubo.

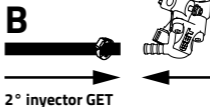

8. Conecte el tubo de carburante A al Fuel Rail del inyector OEM y asegúrelo con una abrazadera de tubo.

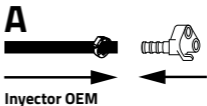

9. Vuelva a colocar cuidadosamente el subchasis trasero y proceda a la fijación definitiva.



PRECAUCIÓN: ACOMPAÑE EL TUBO DE CARBURANTE Y EL INYECTOR OEM PARA EVITAR DESGARROS Y/O APLASTAMIENTOS.

10. Conecte la caja del filtro de aire al cuerpo del acelerador y apriete la abrazadera de fijación. Conecte el Fuel Rail OEM al cuerpo del acelerador. Vuelva a conectar el conector al inyector OEM.

11. Conecte el conector macho del arnés del segundo inyector al inyector GET. Pase el cableado por detrás del soporte izquierdo del motor hasta llegar a la centralita situada debajo del sillín.

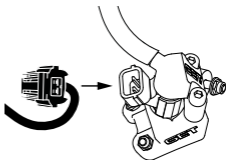

12. Retire la tapa protectora del conector «INJ 2» de la unidad de control GET.

Conecte el conector «INJ 2» de la centralita al conector hembra del mazo de cables del segundo inyector.

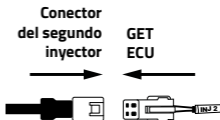

13. Usando abrazaderas para cable (no incluidas en el kit), una el cableado primero al tubo de combustible B y luego a la línea de cableado principal.

14. Vuelva a instalar el tubo de escape, el tanque y todos los demás componentes retirados durante los pasos preliminares.

15. Conecte el tubo OEM a la bomba de combustible.

OEM



Bomba de combustible

E. SÍMBOLOS



Declaramos que este producto suministrado cumple con la Directiva RoHS 2011/65/UE modificada por la Directiva 2015/863/UE (RoHS3) relativa a la restricción de la utilización de determinadas sustancias peligrosas.

F. DISPOSICIÓN



De acuerdo con el art. 26 del Decreto Legislativo núm. 49 del 14 de marzo de 2014, "Aplicación de la Directiva 2012/19/UE sobre residuos de aparatos eléctricos y electrónicos (WEEE)".

El símbolo del contenedor de basura tachado que aparece en un producto o en su embalaje indica que cuando el aparato llega al final de su ciclo de vida debe eliminarse por separado de otros residuos para su tratamiento y reciclaje. Una vez que estos productos llegan al final de su ciclo de vida, los usuarios pueden eliminarlos gratuitamente en los centros municipales especiales de recogida de residuos de aparatos eléctricos y electrónicos, o devolverlos al distribuidor según una de las siguientes modalidades:

- los productos muy pequeños, es decir, los aparatos que no tienen una dimensión exterior superior a 25 cm, pueden ser devueltos sin obligación de compra a los distribuidores cuyas superficies de venta dedicadas a los aparatos eléctricos y electrónicos superan los 400 m². Los distribuidores con zonas de venta más pequeñas no están obligados a participar en este régimen.

- los productos de dimensiones superiores a 25 cm pueden devolverse a los distribuidores en régimen de "uno por uno", es decir, el distribuidor sólo está obligado a recibir el producto a cambio de la compra de un producto nuevo y equivalente, comprándose un producto nuevo por cada residuo devuelto.

La recogida selectiva y el posterior procesamiento de los productos con fines de reciclaje, tratamiento y eliminación respetuosa con el medio ambiente contribuyen a evitar efectos potencialmente nocivos para el medio ambiente y la salud humana y facilitan la reutilización/reciclaje de los materiales contenidos en los productos. Los usuarios que se deshagan de los productos de forma inadecuada están sujetos a las sanciones aplicables según la legislación respectiva.

G. AVISO LEGAL

“USO EXCLUSIVO PARA RACING”

Debido a las particulares condiciones operativas y ambientales en las que operan los Productos de “Uso Exclusivo para Racing” durante las competiciones, dichos Productos pueden estar sujetos a un uso en condiciones extremas, que pueden exceder los límites del proyecto y el control establecido por ATHENA. ATHENA no tendrá ninguna responsabilidad en relación con el uso de los Productos de “Uso Exclusivo para Racing” en condiciones extremas durante las competiciones, ni se aplicará ninguna “responsabilidad del producto” en tal caso.

Por lo tanto, los productos que sean de “Uso Exclusivo para Racing” están excluidos de cualquier forma de garantía.

Los productos que son de “Uso Exclusivo para Racing” están diseñados y fabricados para un uso deportivo de competición. Por lo tanto, los productos de “Uso Exclusivo para Racing” no deben utilizarse en la vía pública. ATHENA no tendrá responsabilidad alguna en relación con el uso de los Productos de “Uso Exclusivo para Racing” que infrinja dichos límites. Cualquier alteración o manipulación de los productos de “uso exclusivo para Racing” puede poner en peligro su seguridad. ATHENA no tendrá responsabilidad alguna en relación con el incumplimiento por parte del Cliente de las instrucciones dadas por ATHENA y/o en relación con su instalación inadecuada y/o incorrecta en los vehículos y/o con la falta de mantenimiento o el mantenimiento incorrecto de dichos Productos, ni se aplicará ninguna “responsabilidad del Producto” en tales casos.

A. AVERTISSEMENTS POUR UNE UTILISATION CORRECTE

Lisez attentivement toutes les instructions et tous les avertissements avant d'utiliser le kit de second injecteur GET. Le fait de ne pas lire et/ou de ne pas respecter les instructions et les avertissements peut entraîner une utilisation incorrecte de l'appareil ou son dysfonctionnement, ce qui peut entraîner des dommages au produit et des blessures corporelles.



LE KIT DU SECOND INJECTEUR GET EST DESTINÉ UNIQUEMENT ET EXCLUSIVEMENT À LA COMPÉTITION.

AVERTISSEMENTS GÉNÉRAUX

1. Suivez les instructions décrites dans ce manuel pour éviter d'endommager le véhicule.
2. Ne pas modifier ou remplacer le matériel fourni par GET.
3. Assurez-vous toujours qu'aucune pièce installée ne peut interférer avec les parties chaudes du moteur, les composants de la direction ou avec le pilote.
4. Le produit n'est pas un jouet. Tenez-le hors de portée des enfants et/ou des animaux car il contient des composants de petite taille qui pourraient être ingérés.
5. N'utilisez pas le produit à des fins autres que celles spécifiées dans ces instructions.
6. Ne pas utiliser de nettoyeur haute pression sur le produit.

AVERTISSEMENTS SPÉCIFIQUES

1. Assurez-vous toujours que le kit de second injecteur GET est correctement installé et en état de marche avant de l'utiliser.
2. N'exposez jamais l'appareil à des températures supérieures à 70°C/158°F.
3. Installez-le lorsque le moteur est froid.
4. Si la moto ne démarre pas ou si le moteur est irrégulier, assurez-vous que le kit ECU GET et le kit deuxième d'injecteur GET choisis sont compatibles avec le modèle et l'année de votre moto ; vérifiez que l'ECU et le deuxième kit d'injecteur sont correctement connectés et effectuez toujours un étalonnage du TPS.

5. Le kit deuxième injecteur GET ne fonctionne qu'avec les GET ECU qui sont « prêts pour le deuxième injecteur » (avec le connecteur spécifique « INJ 2 »).

Le kit de 2ème injecteur GET peut être fourni :

Inclus dans le kit d'usine GET Pro: GET ECU est plug&play et prêt à fonctionner après l'installation du deuxième injecteur. L'ECU est livré avec deux cartes préinstallées :

- Carte 1 : activer uniquement l'injecteur d'origine
- Carte 2 : activer l'injecteur d'origine et le 2ème injecteur GET

Comme accessoire compatible avec le GET ECU installé précédemment : dans ce cas, avant d'installer le 2ème Kit Injecteur, il est nécessaire d'installer la carte de puissance spécifiquement développée sur l'ECU. Téléchargez-le gratuitement à partir de www.athena.eu sur la page du produit spécifique et installez-le en utilisant GET Maya logiciel de programmation (vendu séparément). Dans le cas contraire, demandez l'aide de votre concessionnaire GET.

B. PRÉSENTATION DU PRODUIT

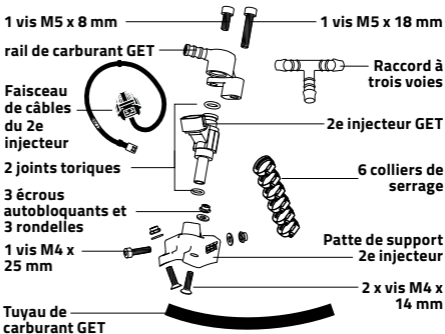

Le KIT de DEUXIÈME INJECTEUR GET a été développé pour augmenter les performances du moteur et soutenir l'injecteur d'origine. Le kit fonctionne uniquement avec les GET ECU qui sont « prêts pour le deuxième injecteur ».

CARACTÉRISTIQUES DU KIT PRINCIPAL DE 2ème INJECTEUR :

▪ Maximisation de la puissance

L'installation d'un deuxième injecteur permet d'augmenter considérablement la puissance. La différence est réelle, surtout à moyen et haut régime.

▪ Optimisation de l'injection

Le kit GET garantit une puissance accrue, un meilleur débit de carburant et une meilleure réponse à l'accélérateur.

▪ Conçu et testé dans les laboratoires GET

Le kit et les cartes sont développés pour votre machine spécifique. Les techniciens GET étudient le moteur et les composants d'origine et conçoivent et définissent la position du deuxième injecteur. Des tests de qualité stricts sont ensuite effectués, sur le banc d'essai et sur piste.

C. ÉTAPES PRÉLIMINAIRES



LE MOTEUR DOIT ÊTRE À L'ARRÊT. PENSEZ À OPÉRER EN TOUTE SÉCURITÉ.

BOÎTIER DE FILTRE À AIR

1. Déposez le siège, les carénages de radiateur, le réservoir et le silencieux d'échappement. Retirez le couvercle d'accès au filtre à air et retirez le filtre. Retirez le protecteur de cadre droit. Consultez le manuel d'atelier de votre moto pour savoir où trouver ces composants.

2. **Desserrez le collier** qui relie le manchon d'admission du boîtier de filtre à air au corps de papillon.



3. Localisez et **déconnectez le connecteur** de l'injecteur OEM. Retirez le rail de carburant OEM du corps de papillon.

4. **Desserrez les vis supérieures** du cadre arrière et **retirez les vis inférieures** : soulevez le cadre arrière.

5. Retirez le boîtier du filtre à air.

6. Retirez le conduit d'admission à l'intérieur du boîtier du filtre à air et la vis de fixation correspondante. Conservez la vis d'origine séparément car elle ne sera pas utilisée dans le montage du deuxième kit d'injecteurs GET.



ATTENTION : ÉVITEZ DE FAIRE LEVIER AVEC UN TOURNEVIS OU UN OUTIL SIMILAIRE AFIN DE NE PAS ENDOMMAGER LE COMPOSANT.

7. **Positionnez la patte de support du 2e injecteur GET** comme indiqué sur la figure : la partie en surbrillance doit être appliquée en correspondance avec le trou de fixation du conduit d'admission. **Insérez la vis M4 x 25** fournie dans le kit **dans le trou de fixation du conduit d'admission** et procédez en fixant provisoirement la patte de support du deuxième injecteur avec la rondelle et l'écrou autobloquant fournis dans le kit.

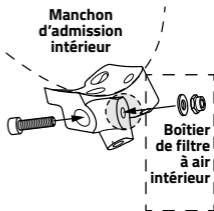

8. Utilisez le support comme guide pour **marquer sur le manchon d'admission du boîtier du filtre à air les points où percez les deux trous de \varnothing 4 mm / 0,15"** pour la fixation du support au manchon et le trou de \varnothing 8 mm / 0,31" pour loger le deuxième injecteur GET..

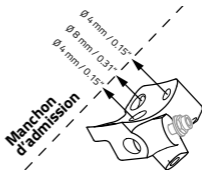

9. Retirez la patte de support du deuxième injecteur et **percez les trois trous avec une mèche de toupie.**



ATTENTION : UTILISEZ LE SUPPORT COMME GABARIT ET NON COMME SUPPORT DE FRAISAGE. N'UTILISEZ PAS DE MÈCHES, UTILISEZ UNIQUEMENT DES FRAISES. ÉLIMINEZ LES ÉVENTUELS RÉSIDUS DE FRAISAGE : LES RÉSIDUS PEUVENT ENDOMMAGER LE MOTEUR OU NUIRE À SES PERFORMANCES.



Pour une installation correcte des vis, fraisez le haut des trous de \varnothing 4 mm / 0,15" qui viennent d'être percés légèrement à l'intérieur du manchon d'admission.

10. **Repositionnez le conduit d'admission à l'intérieur du boîtier du filtre à air** et fixez-le provisoirement au boîtier du filtre à air avec la vis M4 x 25, la rondelle correspondante et l'écrou autobloquant à travers le trou prévu à cet effet.

11. À l'aide d'une fraise, **percez avec précaution un trou de \varnothing 8 mm / 0,31"** sur le conduit d'admission, en passant par le trou de \varnothing 8 mm / 0,31" préalablement percé sur le manchon d'admission du boîtier de filtre à air.

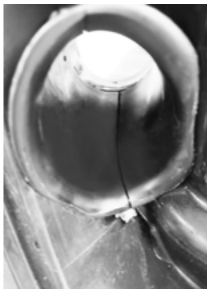



NOUS RECOMMANDONS UNE PRÉCISION MAXIMALE CAR CE TROU SERA UTILISÉ POUR LE POSITIONNEMENT DU DEUXIÈME INJECTEUR.



ATTENTION : N'UTILISEZ PAS DE FORETS, UTILISEZ UNIQUEMENT DES FRAISES. ÉLIMINEZ LES ÉVENTUELS RÉSIDUS DE FRAISAGE : LES RÉSIDUS PEUVENT ENDOMMAGER LE MOTEUR OU NUIRE À SES PERFORMANCES.



12. Retirez à nouveau le conduit d'admission de l'intérieur du boîtier du filtre à air.

TUYAUX DE CARBURANT

- 1.** Localisez le tuyau de carburant OEM et retirez-le. Consultez le manuel d'atelier de votre moto pour savoir où le trouver. Retirez la rampe de carburant OEM du tuyau de carburant.
- 2.** Étirez le tuyau de carburant OEM pour éliminer les coudes déjà présents, comme indiqué sur la figure. Raccourcissez-le de 50 mm / 1,96" du côté de la rampe de carburant de l'injecteur OEM.

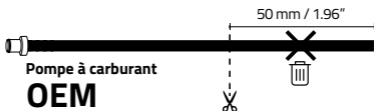

- 3.** Coupez le tuyau de carburant GET fourni dans le kit en deux sections : une de 50 mm / 1,96" (A) et l'autre de 100 mm / 3,93" (B).

4. Connectez les tuyaux de carburant OEM, A et B au raccord à trois voies fourni dans le kit. Fixez le tout avec les colliers de serrage fournis.

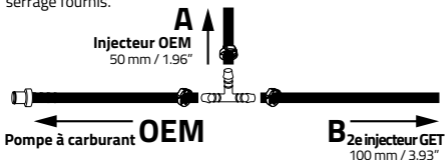

D. INSTALLATION DU DEUXIÈME KIT D'INJECTEURS

1. Scellez la surface de contact entre la patte de support du deuxième injecteur GET et le manchon d'admission du boîtier de filtre à air en veillant à ne pas obstruer les trous réalisés. Nous conseillons d'utiliser le mastic silicone RTV monocomposant d'Athena, Athesil (non fourni dans le kit).

2. Positionnez la patte de support du deuxième injecteur GET comme indiqué au point 7 de la section C. Procédez à la fixation de la patte au manchon du boîtier du filtre à air à travers les deux trous de $\varnothing 4$ mm / 0,15" à l'aide des deux vis M4 x 14 fournies dans le kit, les rondelles et les écrous autobloquants relatifs fournis dans le kit et en les vissant de l'intérieur du manchon d'admission.

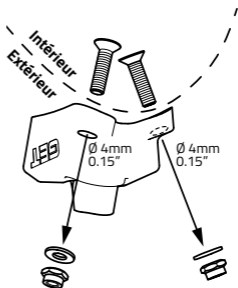

3. Repositionnez le conduit d'admission à l'intérieur du boîtier du filtre à air comme au point 10 de la section C et **procédez à la fixation définitive de la patte de support externe du deuxième injecteur GET et du conduit d'admission au boîtier du filtre à air** à l'aide de la vis M4 x 25 fournie dans le kit, comme indiqué sur la figure.

Conduit d'admission

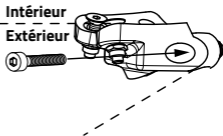

4. Assemblez l'injecteur GET complet avec le joint torique (2 pièces) avec le rail de carburant GET (voir la présentation du produit).

5. Utilisez les vis M5 x 8 et M5 x 18 fournies dans le kit pour **fixer la rampe d'injection GET et le second injecteur GET sur la patte de support du deuxième injecteur** comme indiqué sur la figure.

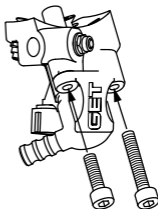

6. Réinstallez le boîtier du filtre à air maintenant équipé du deuxième injecteur GET.

7. Connectez le tuyau de carburant B à la rampe de carburant du deuxième injecteur GET et fixez-le avec un collier de serrage.

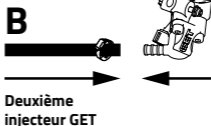

8. Connectez le tuyau de carburant A à la rampe de carburant de l'injecteur OEM et fixez-le avec un collier de serrage.

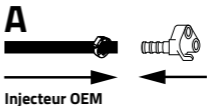

9. Repositionnez lentement le cadre arrière et procédez à la fixation définitive.



ATTENTION : ACCOMPAGNEZ LE TUYAU DE CARBURANT ET L'INJECTEUR OEM POUR ÉVITER DE LES DÉCHIRER ET/OU DE LES ÉCRASER.

10. Connectez le boîtier du filtre à air au corps de papillon et serrez le collier de fixation. Fixez le rail de carburant OEM au corps de papillon. Reconnectez le connecteur à l'injecteur OEM.

11. Branchez le connecteur mâle du faisceau de câbles du deuxième injecteur sur l'injecteur GET.

Acheminez le faisceau de câbles derrière le support gauche du moteur jusqu'à l'unité de commande située sous le siège.

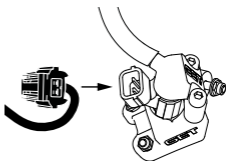

12. Retirez le capuchon de protection du connecteur « INJ 2 » de l'unité de commande GET.

Branchez le connecteur « INJ 2 » de l'unité de commande sur le connecteur femelle du faisceau de câbles du deuxième injecteur.

Connecteur du deuxième injecteur

GET ECU

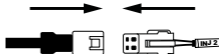

13. À l'aide de colliers de serrage (non fournis dans le kit), connectez le faisceau de câbles d'abord au tuyau de carburant B, puis à la ligne principale du faisceau de câbles.

14. Réinstallez le tuyau d'échappement, le réservoir et tous les autres composants retirés lors des étapes préliminaires.

15. Raccordez le tuyau OEM à la pompe à carburant.

OEM



Pompe à carburant

E. SYMBOLES



Nous déclarons que ce produit fourni est conforme à la Directive RoHS 2011/65/EU modifiée par la Directive 2015/863/EU (RoHS3) relative à la restriction de l'utilisation de certaines substances dangereuses.

F. ÉLIMINATION DES DÉCHETS



Conformément à l'art. 26 du Décret législatif italien n° 49 du 14 mars 2014, « Mise en œuvre de la directive 2012/19/UE relative aux déchets d'équipements électriques et électroniques (DEEE) ».

Le symbole de la poubelle barrée figurant sur un produit ou son emballage indique que lorsque l'équipement atteint la fin de son cycle de vie, il doit être éliminé séparément des autres déchets à des fins de traitement et de recyclage. Lorsque ces produits atteignent la fin de leur cycle de vie, les utilisateurs peuvent s'en débarrasser gratuitement dans les centres municipaux spéciaux de collecte des déchets d'équipements électriques et électroniques, ou les renvoyer au distributeur selon l'une des modalités suivantes :

- les produits de très petite taille, c'est-à-dire les équipements dont aucune dimension extérieure ne dépasse 25 cm, peuvent être retournés sans obligation d'achat aux distributeurs dont les surfaces de vente dédiées aux équipements électriques et électroniques dépassent 400 m². Les distributeurs dont les zones de vente sont plus petites ne sont pas obligés de participer à ce programme.

- les produits dont les dimensions sont supérieures à 25 cm peuvent être retournés aux distributeurs selon la formule "un pour un", c'est-à-dire que le distributeur n'est tenu de recevoir le produit qu'en échange de l'achat d'un nouveau produit équivalent, un nouveau produit étant acheté pour chaque déchet retourné.

La collecte séparée et le traitement ultérieur des produits à des fins de recyclage, de traitement et d'élimination écologiquement rationnelle permettent d'éviter les effets potentiellement nocifs sur l'environnement et la santé humaine et facilitent la réutilisation/recyclage des matériaux contenus dans les produits. Les utilisateurs qui se débarrassent abusivement des produits sont soumis aux sanctions applicables en vertu de la législation respectives.

G. CLAUSE DE NON-RESPONSABILITÉ « UTILISATION EN RACING UNIQUEMENT »

En raison des conditions opérationnelles et environnementales particulières dans lesquelles les produits « Utilisation en racing uniquement » fonctionnent pendant les compétitions, ces produits peuvent être soumis à des conditions d'utilisation extrêmes, qui peuvent dépasser les limites et le contrôle du projet tels qu'établis par ATHENA. ATHENA ne peut être tenue responsable de l'utilisation des produits « Utilisation en racing uniquement » dans des conditions extrêmes pendant les compétitions, et aucune « responsabilité du fait des produits » ne s'applique dans ce cas.

Par conséquent, les produits « Utilisation en racing uniquement » sont exclus de toute forme de garantie.

Les produits « Utilisation en racing uniquement » sont conçus et fabriqués pour un usage sportif de compétition. Par conséquent, les produits « Utilisation en racing uniquement » ne doivent pas être utilisés sur la voie publique. ATHENA ne peut être tenue responsable de l'utilisation des produits « Utilisation en racing uniquement » en violation de ces limites. Toute modification ou altération des produits « Utilisation en racing uniquement » peut mettre en danger leur sécurité. ATHENA ne peut être tenue responsable du non-respect par le Client des instructions fournies par ATHENA et/ou de leur installation inappropriée et/ou incorrecte sur les véhicules et/ou de l'absence d'entretien ou de l'entretien incorrect de ces produits, et aucune « responsabilité du fait des produits » ne s'applique dans ces cas.

A. WARNHINWEISE FÜR DEN RICHTIGEN GEBRAUCH

Lesen Sie alle Anweisungen und Warnhinweise sorgfältig durch, bevor Sie das GET Second Injector Kit verwenden. Falls Sie die Anweisungen und Warnhinweise nicht lesen und/oder nicht beachten, kann dies zu einer falschen Verwendung des Geräts oder zu einer Fehlfunktion führen, was Schäden am Produkt und Personenschäden zur Folge haben kann.



DAS GET SECOND INJECTOR KIT IST AUSSCHLIESSLICH FÜR DEN RACING-EINSATZ BESTIMMT.

ALLGEMEINE WARNHINWEISE

1. Befolgen Sie die in diesem Handbuch beschriebenen Anweisungen, um Schäden am Motorrad zu vermeiden.
2. Das von GET gelieferte Material darf nicht verändert oder ersetzt werden.
3. Stellen Sie immer sicher, dass kein eingebautes Teil die heißen Teile des Motors und der Lenkung berühren oder den Fahrer behindern kann.
4. Dieses Produkt ist kein Spielzeug. Halten Sie es außerhalb der Reichweite von Kindern oder Tieren, da es kleine Teile enthält, die verschluckt werden könnten.
5. Verwenden Sie das Produkt nicht für andere als die in diesen Anweisungen erwähnten Zwecke.
6. Setzen Sie keine Hochdruckreiniger am Produkt ein.

BESONDERE WARNHINWEISE

1. Vergewissern Sie sich vor der Verwendung stets, dass das GET Second Injector Kit ordnungsgemäß installiert wurde und funktionsfähig ist.
2. Setzen Sie das Gerät niemals Temperaturen über 70°C/158°F aus.
3. Bauen Sie es bei kaltem Motor ein.
4. Vergewissern Sie sich, wenn das Motorrad nicht anspringt oder der Motor unregelmäßig läuft, dass sowohl das gewählte GET-Steuergeräte-Kit als auch das GET Second Injector Kit mit dem Modell und dem Baujahr Ihres Motorrads kompatibel sind. Überprüfen Sie, ob sowohl das Steuergerät als auch das Second Injector Kit richtig angeschlossen sind und führen Sie immer eine TPS-Kalibrierung durch.

5. Das GET Second Injector Kit funktioniert nur mit GET-Steuergeräten, die „second injector ready“ sind (mit dem spezifischen „INJ 2“-Stecker).

Das GET 2nd Injector Kit kann wie folgt geliefert werden:

Enthalten im GET Pro Factory Kit: Das GET-Steuergerät ist Plug&Play und nach der Installation des zweiten Injektors einsatzbereit. Das Steuergerät wird mit zwei vorinstallierten Kennfeldern geliefert:

- Kennfeld 1: nur den Original-Injektor aktivieren
- Kennfeld 2: den Original-Injektor und den GET 2nd Injector aktivieren

Als Zubehör zu einem bereits installierten, kompatiblen GET-Steuergerät: In diesem Fall muss vor der Installation des 2nd Injector Kit das speziell entwickelte Leistungskennfeld am Steuergerät installiert werden. Laden Sie es kostenfrei von www.athena.eu auf der entsprechenden Produktseite herunter und installieren Sie es mit der GET Maya Programmiersoftware (separat erhältlich). Andernfalls bitten Sie Ihren GET-Händler um Unterstützung.

B. PRODUKT-LAYOUT

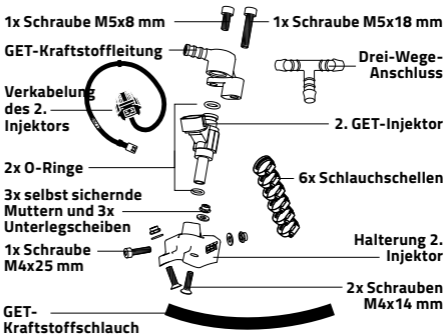

Das GET 2nd INJECTOR KIT wurde entwickelt, um die Motorleistung zu steigern und den serienmäßigen Injektor zu unterstützen. Das Kit funktioniert nur mit GET-Steuergeräten, die „2nd Injector Ready“ sind.

HAUPTEIGENSCHAFTEN DES GET 2nd INJECTOR KITS:

▪ Maximierung der Leistung

Der Einbau eines zweiten Injektors ermöglicht eine enorme Leistungssteigerung. Der Unterschied ist spürbar, vor allem bei mittleren und hohen Drehzahlen.

▪ Optimierung der Einspritzung

Das GET-Kit sorgt für eine höhere Motorleistung, einen verbesserten Kraftstofffluss und auch für ein besseres Ansprechverhalten.

▪ Konstruiert und getestet in den GET-Labors

Das Kit und die Kennfelder werden für Ihr spezielles Motorrad entwickelt. Die Techniker von GET untersuchen den Original-Motor und seine Komponenten und entwerfen und definieren die Position des zweiten Injektors. Anschließend werden strenge Qualitätstests sowohl auf dem Prüfstand als auch auf der Rennstrecke durchgeführt.

C. VORSTUFEN



LASSEN SIE DEN MOTOR AUSGESCHALTET UND SORGEN SIE FÜR EINE SICHERE ARBEITSUMGEBUNG.

LUFTFILTERGEHÄUSE

1. Entfernen Sie den Sitz, die Kühlerhauben, den Tank und den Auspufftopf. Nehmen Sie den Zugangsdeckel des Luftfilters ab und entfernen Sie den Filter. Entfernen Sie den rechten Rahmenschutz. Überprüfen Sie im Werkstatthandbuch Ihres Motorrads, wo Sie diese Bauteile finden.

2. **Lösen Sie die Schelle**, die den Ansaugstutzen des Luftfiltergehäuses mit dem Drosselklappengehäuse verbindet.



3. Suchen Sie den **OEM-Injektorstecker** und **ziehen Sie ihn heraus**. Entfernen Sie die OEM-Kraftstoffleitung vom Drosselklappengehäuse.

4. **Lösen Sie die oberen Schrauben** des hinteren Rahmens und **entfernen Sie die unteren Schrauben**: Heben Sie anschließend den hinteren Rahmen an.

5. Entfernen Sie das Luftfiltergehäuse.

6. Entfernen Sie das Ansaughorn im Inneren des Luftfiltergehäuses sowie die dazugehörige Feststellschraube. Bewahren Sie die Originalschraube separat auf, da sie bei der Montage des zweiten GET-Injektorsatzes nicht verwendet wird.



ACHTUNG: NICHT MIT EINEM SCHRAUBENZIEHER ODER ÄHNLICHEN WERKZEUGEN AUFHEBELN, UM EINE BESCHÄDIGUNG DES BAUTEILS ZU VERMEIDEN.

7. **Positionieren Sie die Halterung des zweiten GET-Injektors** wie in der Abbildung dargestellt: Der markierte Bereich muss an das Befestigungsloch des Ansaughorns angebracht werden. **Führen Sie die mitgelieferte Schraube M4x25** in das Befestigungsloch des Ansaughorns ein und befestigen Sie die Halterung des zweiten Injektors mit der mitgelieferten Unterlegscheibe sowie der selbst sichernden Mutter provisorisch.

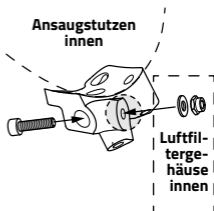

8. Markieren Sie mithilfe der Halterung auf dem Ansaugstutzen des Luftfiltergehäuses die Stellen, an denen die beiden Löcher (\varnothing 4 mm / 0,15") für die Befestigung der Halterung am Stutzen sowie das Loch (\varnothing 8 mm / 0,31") für die Aufnahme des zweiten GET-Injektors gebohrt werden sollen.

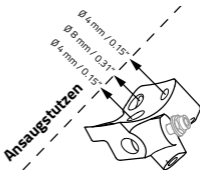

9. Entfernen Sie die Halterung des zweiten Injektors und bohren Sie mit einem Frässtift die drei Löcher.



ACHTUNG: VERWENDEN SIE DIE HALTERUNG ALS SCHABLONE, NICHT ALS FRÄSUNTERLAGE. VERWENDEN SIE KEINE BOHRER, SONDERN NUR FRÄSER. ENTFERNEN SIE ALLE RÜCKSTÄNDE, DIE BEIM FRÄSEN ENTSTANDEN SIND: RÜCKSTÄNDE KÖNNEN DEN MOTOR BESCHÄDIGEN ODER DESSEN LEISTUNG BEEINTRÄCHTIGEN.



Um eine korrekte Montage der Schrauben zu gewährleisten, senken Sie den oberen Teil der gerade gebohrten Löcher (\varnothing 4 mm / 0,15") im Inneren des Ansaugstutzens leicht an.

10. Setzen Sie das Ansaughorn wieder in das Luftfiltergehäuse ein und befestigen Sie es provisorisch mit der Schraube M4x25, der dazugehörigen Unterlegscheibe und der selbst sichernden Mutter durch das vorgesehene Loch am Luftfiltergehäuse.

11. Bohren Sie durch das zuvor gebohrte Loch (\varnothing 8 mm / 0,31") im Ansaugstutzen des Luftfiltergehäuses mit einem Frässtift vorsichtig ein Loch (\varnothing 8 mm / 0,31") in das Ansaughorn.

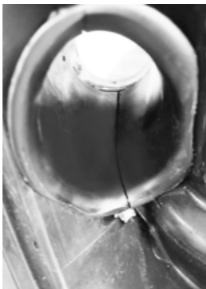



BITTE ARBEITEN SIE MIT HÖCHSTER PRÄZISION, DA DIESES LOCH FÜR DIE POSITIONIERUNG DES ZWEITEN INJEKTORS VERWENDET WIRD.



ACHTUNG: VERWENDEN SIE KEINE BOHRER, SONDERN NUR FRÄSER. ENTFERNEN SIE ALLE RÜCKSTÄNDE, DIE BEIM FRÄSEN ENTSTANDEN SIND: RÜCKSTÄNDE KÖNNEN DEN MOTOR BESCHÄDIGEN ODER DESSEN LEISTUNG BEEINTRÄCHTIGEN.



12. Entfernen Sie erneut das Ansaughorn aus dem Inneren des Luftfiltergehäuses.

KRAFTSTOFFSCHLÄUCHE

- Suchen Sie den OEM-Kraftstoffschlauch und entfernen Sie ihn. Überprüfen Sie im Werkstatthandbuch Ihres Motorrads, wo Sie ihn finden. Entfernen Sie die OEM-Kraftstoffleitung vom Kraftstoffschlauch.
- Dehnen Sie den OEM-Kraftstoffschlauch so, dass die bereits vorhandenen Biegungen beseitigt werden, wie in der Abbildung dargestellt. Kürzen Sie ihn um 50 mm / 1,96" von der Seite der Kraftstoffleitung des OEM-Injektors ausgehend.

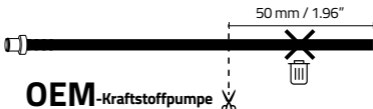

- Schneiden Sie den mitgelieferten GET-Kraftstoffschlauch in zwei Teile: einen 50 mm / 1,96" (A) und einen 100 mm / 3,93" (B) langen Teil.

4. Schließen Sie die OEM-Kraftstoffschläuche A und B an den mitgelieferten Drei-Wege-Anschluss an. Sichern Sie das Konstrukt mit den mitgelieferten Schlauchschellen.

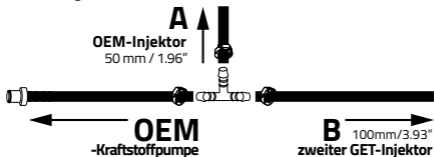

D. EINBAU DES ZWEITEN INJEKTORSATZES

1. Dichten Sie die Kontaktfläche zwischen der Halterung des zweiten GET-Injektors und dem Ansaugstutzen des Luftfiltergehäuses ab und achten Sie darauf, die angebrachten Löcher dabei nicht zu verstopfen. Wir empfehlen die Verwendung des RTV-Einkomponenten-Silikondichtstoffs Athesil von Athena (nicht im Lieferumfang enthalten).

2. Positionieren Sie die Halterung für den zweiten GET-Injektor wie unter Punkt 7 in Abschnitt C angegeben. Befestigen Sie die Halterung durch die beiden Löcher ($\varnothing 4$ mm / 0,15") mithilfe der beiden mitgelieferten Schrauben M4x14, den dazugehörigen Unterlegscheiben und den selbst sichernden Muttern am Stutzen des Luftfiltergehäuses und schrauben Sie sie von der Innenseite des Ansaugstuzens ausgehend fest.

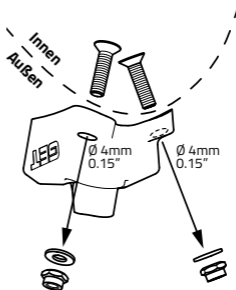

3. Bringen Sie das Ansaughorn wie unter Punkt 10 in Abschnitt C beschrieben wieder im Inneren des Luftfiltergehäuses an und befestigen Sie die Halterung des zweiten GET-Injektors und des Ansaughorns mithilfe der mitgelieferten Schraube M4x25 dauerhaft am Luftfiltergehäuse, wie in der Abbildung dargestellt.

Ansaughorn

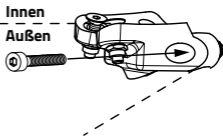

4. Bauen Sie den GET-Injektor zusammen mit den O-Ringen (2 Stück) mit der GET-Kraftstoffleitung zusammen (siehe Produkt-Layout).

5. Befestigen Sie die GET-Kraftstoffleitung sowie den zweiten GET-Injektor mithilfe der mitgelieferten Schrauben M5x8 und M5x18 wie abgebildet an der Halterung des zweiten Injektors.

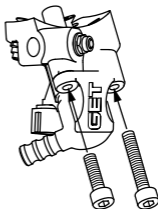

6. Bauen Sie das Luftfiltergehäuse wieder ein, das jetzt mit dem zweiten GET-Injektor ausgestattet ist.

7. Schließen Sie den Kraftstoffschlauch B an die Kraftstoffleitung des zweiten GET-Injektors an und sichern Sie ihn mit einer Schlauchschelle.

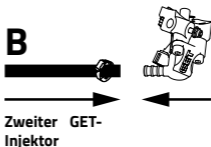

8. Schließen Sie den Kraftstoffschlauch A an die Kraftstoffleitung des OEM-Injektors an und sichern Sie ihn mit einer Schlauchschelle.

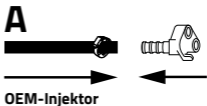

9. Setzen Sie den hinteren Rahmen langsam wieder ein und fahren Sie mit der endgültigen Befestigung fort.



ACHTUNG: HALTEN SIE DEN KRAFTSTOFFSCHLAUCH UND DEN OEM-INJEKTOR FEST, UM EIN ZERREISSEN UND/ODER QUETSCHEN ZU VERMEIDEN.

10. Schließen Sie das Luftfiltergehäuse an das Drosselklappengehäuse an und ziehen Sie die Schelle fest. Befestigen Sie die OEM-Kraftstoffleitung am Drosselklappengehäuse. Verbinden Sie den Stecker wieder mit dem OEM-Injektor.

11. Schließen Sie den Stecker der Verkabelung des zweiten Injektors an den GET-Injektor an. Führen Sie die Verkabelung hinter der linken Motorhalterung durch, bis sie am Steuergerät unter dem Sitz anliegt.

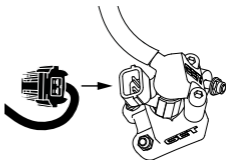

12. Entfernen Sie die Schutzkappe vom Stecker 'INJ 2' am GET-Steuergerät.
Verbinden Sie den Stecker 'INJ 2' des Steuergeräts mit der Buchse der Verkabelung des zweiten Injektors.

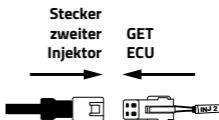

13. Verbinden Sie die Verkabelung mithilfe von Kabelbindern (nicht im Lieferumfang enthalten) zuerst mit dem Kraftstoffschlauch B und anschließend mit der Leitung der Hauptverkabelung.

14. Montieren Sie die Abgasklemme, den Tank und alle anderen Bauteile, die in den vorherigen Schritten entfernt wurden, erneut.

15. Schließen Sie den OEM-Schlauch an die Kraftstoffpumpe an.

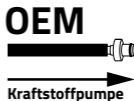

E. SYMBOLE



Wir erklären, dass das gelieferte Produkt mit der RoHS-Richtlinie 2011/65/EU, geändert durch die Richtlinie 2015/863/EU (RoHS3) zur Beschränkung der Verwendung bestimmter gefährlicher Stoffe, konform ist.

F. ENTSORGUNG



Gemäß Art. 26 des gesetzvertretenden Dekrets Nr. 49 vom 14. März 2014, "Umsetzung der Richtlinie 2012/19/EU über Elektro- und Elektronik-Altgeräte (WEEE)".

Das Symbol der durchgestrichenen Mülltonne auf einem Produkt oder seiner Verpackung weist darauf hin, dass jeweilige Gerät am Ende seiner Lebensdauer getrennt von anderen Abfällen der Aufbereitung und dem Recycling zugeführt werden muss. Am Ende ihrer Lebensdauer können diese Produkte von den Nutzern kostenlos in speziellen kommunalen Sammelstellen für Elektro- und Elektronik-Altgeräte entsorgt werden. Sie können auch im Rahmen einer der folgenden Regelungen an den Händler zurückgegeben werden:

- sehr kleine Produkte, d.h. Geräte, deren Außenabmessungen 25 cm nicht überschreiten, können ohne Kaufverpflichtung an Händler zurückgegeben werden, deren Verkaufsfläche für Elektro- und Elektronikgeräte 400 m² überschreitet. Händler mit kleineren Verkaufsflächen sind nicht zur Teilnahme an dieser Regelung verpflichtet.

- Produkte mit Abmessungen von mehr als 25 cm können im Rahmen einer „Eins-für-Eins“-Regelung an die Händler zurückgegeben werden, d. h. der Händler ist nur verpflichtet, das Produkt gegen den Kauf eines neuen, gleichwertigen Produkts entgegenzunehmen, wobei für jedes zurückgegebene Altgerät ein neues Produkt gekauft wird.

Die getrennte Sammlung und anschließende Verarbeitung von Produkten für das Recycling, die Aufbereitung und die umweltgerechte Entsorgung trägt dazu bei, potenziell schädliche Auswirkungen auf die Umwelt und die menschliche Gesundheit zu vermeiden, und erleichtert die Wiederverwendung/das Recycling der in den Produkten enthaltenen Materialien. Nutzer, die Produkte missbräuchlich entsorgen, müssen mit den nach den jeweiligen Rechtsvorschriften geltenden Strafen rechnen.

G. HAFTUNGSAUSSCHLUSS „RACE USE ONLY“ (NUR FÜR DEN RENNEINSATZ)

Aufgrund der besonderen Betriebs- und Umgebungsbedingungen, unter denen die „Race Use only“-Produkte (Nur für den Renneinsatz) bei Wettkämpfen eingesetzt werden, können diese Produkte einem Gebrauch unter extremen Bedingungen ausgesetzt sein, welche die von ATHENA festgelegten Auslegungsgrenzen und Kontrollen überschreiten können. ATHENA übernimmt keinerlei Haftung im Zusammenhang mit der Verwendung der „Race Use only“-Produkte (Nur für den Renneinsatz) unter extremen Bedingungen während der Wettkämpfe. Es besteht in diesem Fall auch keine „Produkthaftung“.

Daher sind „Race Use only“-Produkte (Nur für den Renneinsatz) von jeder Form der Garantie ausgeschlossen.

Die „Race Use only“-Produkte (Nur für den Renneinsatz) sind für den Einsatz im Wettkampfsport konzipiert und hergestellt. Daher dürfen die „Race Use only“-Produkte (Nur für den Renneinsatz) nicht auf öffentlichen Straßen verwendet werden. ATHENA übernimmt keinerlei Haftung im Zusammenhang mit einer Verwendung der „Race Use only“-Produkte (Nur für den Renneinsatz), die gegen derartige Beschränkungen verstößt. Jede Veränderung oder Manipulation der „Race Use only“-Produkte (Nur für den Renneinsatz) kann deren Sicherheit gefährden. ATHENA übernimmt keinerlei Haftung im Zusammenhang einer Nichteinhaltung der Anweisungen von ATHENA durch den Kunden und/oder einem unsachgemäßen und/oder falschen Einbau der Produkte in die Fahrzeuge und/oder einer fehlenden oder falschen Wartung dieser Produkte. Es besteht in diesen Fällen auch keine „Produkthaftung“.

A. AVISOS PARA O USO CORRETO

Leia cuidadosamente todas as instruções e avisos antes de usar o GET Second Injector Kit. Não ler e/ou observar as instruções e avisos pode levar ao uso incorreto do dispositivo ou a seu mau funcionamento, resultando em danos ao produto e ferimentos.



O GET SECOND INJECTOR KIT É DESTINADO ÚNICA E EXCLUSIVAMENTE PARA USO EM CORRIDAS.

ADVERTÊNCIAS GERAIS

1. Siga as instruções descritas neste manual para evitar danos ao veículo.
2. Não modificar ou substituir o material fornecido pela GET.
3. Certifique-se sempre de que nenhuma peça instalada possa interferir com as partes quentes do motor, os componentes de direção ou com o motociclista.
4. O produto não é um brinquedo. Mantenha-o fora do alcance de crianças e/ou animais, pois contém componentes de pequeno porte que podem ser engolidos.
5. Não utilize o produto para outros fins que não aqueles especificados nestas instruções.
6. Não utilizar lavadoras de alta pressão sobre o produto.

ADVERTÊNCIAS ESPECÍFICAS

1. Certifique-se sempre de que o GET Second Injector Kit esteja devidamente instalado e funcional antes do uso.
2. Nunca exponha o dispositivo a temperaturas acima de 70°C/158°F.
3. Instale-o quando o motor estiver frio.
4. Se a motocicleta não der partida ou o motor estiver irregular, certifique-se de que tanto o kit da centralina GET como o GET Second Injector Kit escolhido sejam compatíveis com o modelo e o ano de sua motocicleta; verificar se tanto a centralina quanto o kit de segundo injetor estão conectados corretamente e sempre realize uma calibração da TPS.

5. O GET Second Injector Kit funciona somente com centralinas GET que estão «prontas para o segundo injetor» (com o conector «INJ 2» específico).

O GET Second Injector Kit pode ser oferecido:

Incluído no GET Pro Factory Kit: A centralina GET é plug&play e está pronta para funcionar após a instalação do segundo injetor. A centralina vem com dois mapas pré-instalados:

- Mapa 1: ativar somente o injetor de equipamento original
- Mapa 2: ativar o injetor de equipamento original e o segundo injetor GET

Como acessório de uma centralina GET compatível instalada anteriormente: neste caso, antes de instalar o kit do segundo injetor é necessário instalar o mapa de potência desenvolvido especificamente na centralina. Baixe-o gratuitamente do site www.athena.eu na página específica do produto e instale-o usando o GET Maya software de programação (vendido separadamente). Caso contrário, solicite a assistência de sua concessionária GET.

B. LAYOUT DO PRODUTO

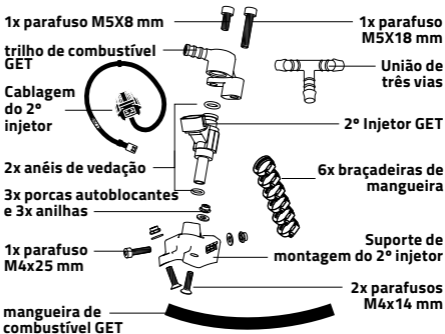

O GET 2nd INJECTOR KIT foi desenvolvido para aumentar o desempenho do motor e apoiar o injetor de base. O kit funciona somente com centralinas GET que são “prontas para segundo injetor”.

PRINCIPAIS RECURSOS DO GET 2nd INJECTOR KIT:

▪ Maximização da potência

A instalação de um segundo injetor permite um enorme aumento de potência. A diferença é real, especialmente em médias e altas rotações.

▪ Otimização da injeção

O kit GET garante uma maior potência, um melhor fluxo de combustível e uma melhor resposta do acelerador também.

▪ Projetado e testado em laboratórios GET

O kit e os mapas são desenvolvidos para sua máquina específica. Os técnicos da GET estudam o motor e os componentes originais do fabricante e o projeto e definem a posição do segundo injetor. Testes de qualidade rigorosos são então realizados tanto em dinamômetros como na pista.

C. FASES PRELIMINARES



MANTENHA O MOTOR DESLIGADO E LEMBRE-SE DE OPERAR EM CONDIÇÕES SEGURAS.

CAIXA DE FILTRO DE AR

1. Remova o selim, as tampas do radiador, o depósito de combustível e o silenciador de escape. Remova a tampa de acesso ao filtro de ar e remova o filtro. Remova o protetor de quadro direito. Consulte o manual de oficina da sua moto para saber onde estão estes componentes.

2. **Solte a braçadeira** de fixação que conecta o coletor de admissão da caixa do filtro de ar ao corpo do acelerador.



3. Localize e **desconecte o conector** do injetor OEM. Remova o trilho de combustível OEM do corpo do acelerador.

4. **Solte os parafusos superiores** do quadro traseiro e **remova os parafusos inferiores**: em seguida, levante o quadro traseiro.

5. Remova a caixa do filtro de ar.

6. Remova o bocal de admissão situado no interior da caixa do filtro de ar e o respetivo parafuso de fixação. Guarde o parafuso original separadamente, pois não será utilizado na montagem do kit do segundo injetor GET.



ATENÇÃO: NÃO UTILIZE CHAVE DE FENDA OU FERRAMENTAS SIMILARES PARA NÃO DANIFICAR O COMPONENTE.

7. **Posicione o suporte de montagem do segundo injetor GET** como indica a figura: a parte destacada deve estar aplicada no local onde está o orifício de fixação do bocal de admissão. **Insira o parafuso M4x25** fornecido no kit **no orifício de fixação do bocal de admissão** e, em seguida, fixe provisoriamente o suporte de montagem do segundo injetor com a anilha e a porca autoblocante fornecidas no kit.

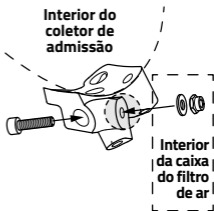

8. Utilize o suporte como guia para **marcar no coletor de admissão da caixa do filtro de ar os pontos onde devem ser efetuados os dois furos** de $\varnothing 4$ mm / 0,15" para fixar o suporte no coletor e o furo de $\varnothing 8$ mm / 0,31" para colocar o segundo injetor GET.

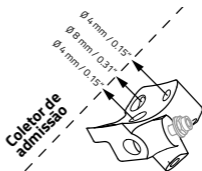

9. Remova o suporte de montagem do segundo injetor e **faça os três furos com uma fresa.**



ATENÇÃO: USE O SUPORTE COMO MODELO, NÃO COMO SUPORTE PARA FRESAGEM. NÃO UTILIZE BROCAS, UTILIZE APENAS FRESAS. RETIRE OS RESÍDUOS DA FRESAGEM: OS RESÍDUOS PODEM DANIFICAR O MOTOR OU PREJUDICAR O SEU DESEMPENHO.



Para a correta montagem dos parafusos, rebaixar levemente a parte superior dos furos de $\varnothing 4$ mm / 0,15" no interior do coletor de admissão

10. Reposicione o bocal de admissão no interior da caixa do filtro de ar e fixe-o provisoriamente na mesma com o parafuso M4x25, a respetiva anilha e a porca autoblocante através do orifício apropriado.

11. Com uma fresa, **faça cuidadosamente um furo de $\varnothing 8$ mm / 0,31" no bocal de admissão**, passando pelo furo de $\varnothing 8$ mm / 0,31" feito anteriormente no coletor de admissão da caixa do filtro de ar.

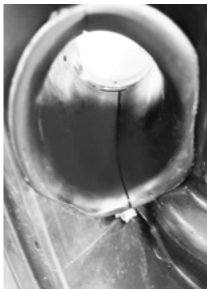



RECOMENDAMOS A MÁXIMA PRECISÃO, POIS ESTE FURO SERÁ UTILIZADO PARA O POSICIONAMENTO DO SEGUNDO INJETOR.



NÃO UTILIZE BROCAS, UTILIZE APENAS FRESAS. RETIRE OS RESÍDUOS DA FRESAGEM: OS RESÍDUOS PODEM DANIFICAR O MOTOR OU PREJUDICAR O SEU DESEMPENHO.



12. Remova novamente o bocal de admissão da caixa do filtro de ar.

MANGUEIRAS DE COMBUSTÍVEL

1. Localize a mangueira de combustível OEM e remova-a. Consulte o manual de oficina da sua mota para saber onde encontrá-la. Remova o trilho de combustível OEM da mangueira de combustível.
2. Estique a mangueira de combustível OEM para eliminar as dobras existentes, conforme indica a figura. Encurte-a 50 mm / 1,96" do lado do trilho de combustível do injetor OEM.

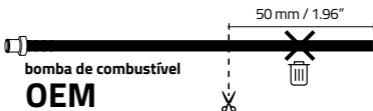

3. Corte a mangueira de combustível GET fornecida no kit em duas partes: uma de 50 mm / 1,96" (A) e outra de 100 mm / 3,93" (B).

4. Conecte as mangueiras de combustível OEM, A e B à união de três vias fornecida no kit. Prenda tudo com as braçadeiras de mangueira fornecidas.

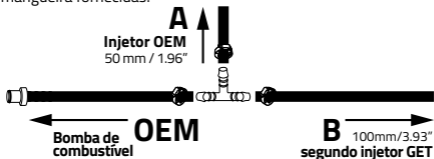

D. INSTALAÇÃO DO KIT DO SEGUNDO INJETOR

1. Vede a superfície de contacto entre o suporte de montagem do segundo injetor GET e o coletor de admissão da caixa do filtro de ar, tendo cuidado de não obstruir os furos feitos. Sugerimos que utilize o selante de silicone RTV monocomponente da Athena, Athesil (não fornecido no kit).

2. Posicione o suporte de montagem do segundo injetor GET conforme indicado no ponto 7 da secção C. Prossiga com a fixação do suporte no coletor da caixa do filtro de ar através dos dois furos de $\varnothing 4$ mm / 0,15", utilizando os dois parafusos M4x14 incluídos no kit, as respetivas anilhas e porcas autoblocantes fornecidas no kit e aparafusando-as pelo interior do coletor de admissão.

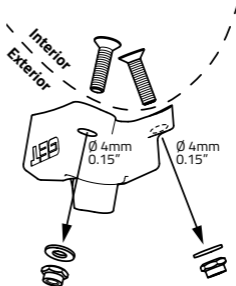

3. Reposicione o bocal de admissão no interior da caixa do filtro de ar conforme o ponto 10 da secção C e **prossiga com a fixação definitiva do suporte do segundo injetor GET e do bocal de admissão na caixa do filtro de ar**, utilizando o parafuso M4x25 fornecido no kit, como indicado na figura.

Bocal de admissão

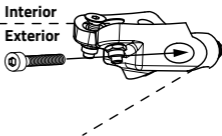

4. Acople o injetor GET com anéis de vedação (2 unid.) ao trilho de combustível GET (Ver layout do produto).

5. Utilize os parafusos M5x8 e M5X18 fornecidos no kit para **fixar o trilho de combustível GET e o segundo injetor GET no suporte de montagem do segundo injetor** conforme ilustrado na figura.

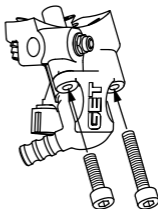

6. Reinstale a caixa do filtro de ar já equipada com o segundo injetor GET.

7. Conecte a mangueira de combustível B ao trilho de combustível do segundo injetor GET e fixe-a com uma braçadeira de mangueira.

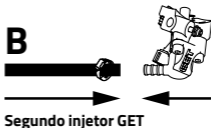

8. Conecte a mangueira de combustível A ao trilho de combustível do injetor OEM e fixe-a com uma braçadeira de mangueira.

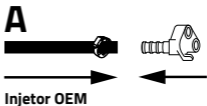

9. Reposicione lentamente o quadro traseiro e prossiga com a fixação definitiva.



ATENÇÃO: GUIE A MANGUEIRA DE COMBUSTÍVEL E O INJETOR OEM PARA EVITAR RASGOS E/OU ESMAGAMENTOS.

10. Conecte a caixa do filtro de ar ao corpo do acelerador e aperte a braçadeira de fixação. Fixe o trilho de combustível OEM no corpo do acelerador. Reconecte o conector ao injetor OEM.

11. Conecte o conector macho dos cabos do segundo injetor ao injetor GET. Passe os cabos por trás do suporte esquerdo do motor até à unidade de controlo localizada sob o selim.

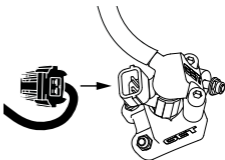

12. Remova a tampa protetora do conector "INJ 2" da unidade de controlo GET.
Conecte o conector "INJ 2" da unidade de controlo ao conector fêmea dos cabos do segundo injetor.

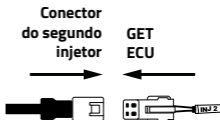

13. Utilizando braçadeiras de cabo (não incluídas no kit), una primeiro os cabos à mangueira de combustível B e depois à linha da cablagem principal.

14. Reinstale o tubo de escape, o depósito de combustível e todos os outros componentes removidos durante as fases preliminares.

15. Conecte a mangueira OEM à bomba de combustível.

OEM



Bomba de combustível

E. SÍMBOLOS



Declaramos que este produto fornecido está em conformidade com a Diretiva RoHS 2011/65/EU emendada pela Diretiva 2015/863/EU (RoHS3) relativa à Restrição do Uso de Certas Substâncias Perigosas.

F. ELIMINAÇÃO



De acordo com o artigo 26 do Decreto Legislativo nº 49 de 14 de março de 2014, "Implementação da Diretiva 2012/19/EU sobre resíduos de equipamentos elétricos e eletrônicos (REEE)".

O símbolo de lixeira com rodas cruzada exibida em um produto ou em sua embalagem indica que, quando o equipamento atinge o fim de seu ciclo de vida, ele deve ser descartado separadamente de outros resíduos para fins de tratamento e reciclagem. Uma vez que tais produtos cheguem ao final de seu ciclo de vida, os usuários podem descartá-los gratuitamente em centros municipais especiais para a coleta de resíduos de equipamentos elétricos e eletrônicos, ou devolvê-los ao distribuidor sob uma das seguintes providências:

- produtos muito pequenos, ou seja, equipamentos sem dimensão externa superior a 25 cm, podem ser devolvidos sem obrigação de compra a distribuidores cujas áreas de venda de equipamentos elétricos e eletrônicos excedam 400 m². Os distribuidores com áreas de vendas menores não são obrigados a participar deste esquema.

- produtos de dimensões superiores a 25 cm podem ser devolvidos aos distribuidores sob um arranjo "um por um", ou seja, o distribuidor só é obrigado a receber o produto em troca da compra de um produto novo e equivalente, com um novo produto sendo comprado para cada produto residual devolvido.

A coleta separada e posterior processamento dos produtos para fins de reciclagem, tratamento e descarte ambientalmente correto ajuda a evitar efeitos potencialmente nocivos ao meio ambiente e à saúde humana e facilita a reutilização/reciclagem dos materiais contidos nos produtos. Os usuários que se desfazem abusivamente dos produtos estão sujeitos às penalidades aplicáveis nos termos da respectiva legislação.

G. ISENÇÃO DE RESPONSABILIDADE «APENAS PARA CORRIDA»

Devido às condições operacionais e ambientais particulares sob as quais os produtos “Apenas para corrida” operam durante as competições, tais produtos podem estar sujeitos ao uso sob condições extremas, que podem exceder os limites do projeto e o controle estabelecido pela ATHENA. A ATHENA não terá qualquer responsabilidade em relação ao uso dos produtos “Apenas para corrida” sob condições extremas durante as competições, nem qualquer “Responsabilidade pelo Produto” se aplicará em tal caso.

Portanto, os produtos “Apenas para corrida” estão excluídos de qualquer forma de garantia.

Os produtos “Apenas para corrida” são projetados e fabricados para uso em competições esportivas. Portanto, os produtos “Apenas para corrida” não devem ser utilizados nas vias públicas. A ATHENA não terá qualquer responsabilidade em relação ao uso dos produtos “Apenas para corrida” em violação de tais limites. Qualquer alteração ou adulteração dos produtos “Apenas para corrida” pode colocar em risco sua segurança. A ATHENA não terá qualquer responsabilidade em relação ao não cumprimento pelo Cliente das instruções dadas pela ATHENA e/ou em relação à sua instalação inadequada e/ou incorreta nos veículos e/ou com a falta ou manutenção incorreta de tais Produtos, nem será aplicável qualquer “Responsabilidade pelo Produto” em tais casos.

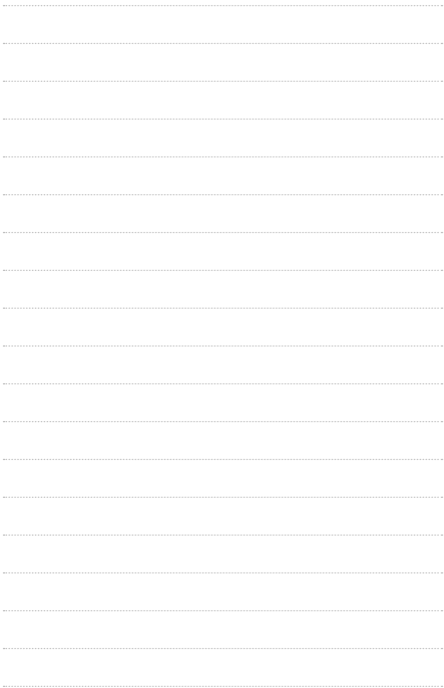

All rights to the images, drawings and texts are reserved. The reproduction and diffusion (even partial) in any form of photographs, pictures and texts is forbidden. Offenders will be prosecuted according to law. All the products, drawings and images illustrated in this manual are creations of intellectual property of Athena S.p.A. The trademark(s) and distinctive signs of Athena S.p.A. are the exclusive property of the same and are registered in Italy and abroad.

Tutti i diritti sulle immagini, i disegni ed i testi sono riservati. Sono vietate la riproduzione e diffusione, anche parziale, in qualsiasi forma, delle fotografie, delle immagini e dei testi. I trasgressori saranno perseguiti a norma di legge. Tutti i prodotti, i disegni e le immagini illustrati nel presente manuale costituiscono creazione di proprietà della società Athena S.p.A. Il/I marchio/i ed i segni distintivi della società sono di proprietà esclusiva della stessa e sono registrati in Italia ed all'estero.



CHECK SPECIFIC MANUALS
AND DOCUMENTS ON
ATHENA.EU PRODUCT PAGES.

GET, a brand of

Athena S.p.A.

Via delle Albere, 13

36045 Alonte - VI - ITALY

tech@athena.eu

athena.eu 

GET_byAthena 

GD-MIP-0052-AA