

# KIT CILINDRO 50CC CON VALVOLA DI SCARICO PER DERBI D50B0

Prezzo suggerito:  
€ 399.00 + iua

Codice prodotto:  
P400105100008

**Athena S.p.A.** è orgogliosa di presentarvi il nuovo gruppo termico **RACING 50cc** con valvola di scarico, per il motore **Derbi/Piaggio D50B**.

Il nuovo gruppo termico è stato studiato con sistema a valvola pneumatica per garantire una maggior prontezza e coppia del propulsore ai bassi e medi regimi, permettendo all'utilizzatore una guida fluida e pronta in ogni situazione o terreno di gara.

La **valvola parzializzatrice**, ideata da **Athena** e già presente nel kit cilindro per motori **AM**, funziona per mezzo di un sistema pneumatico che sfrutta i gas di scarico per mettere in movimento la valvola.

Il sistema pneumatico viene fornito con due differenti molle di contrasto che permettono la regolazione dell'apertura della valvola. In questo modo non si è vincolati a nessuna centralina elettronica.



## RICAMBI:

Kit Cilindro	Pistone monosegmento	Cupola	Testa esterna	Kit Guarnizioni smeriglio	Guar. valvola di scarico
P400105100008 (39,88mm - 50cc)	S4C03988001A/B	S410105308010	S410105308009	P400105160024	S410130021003

## COMPONENTI ATHENA CONSIGLIATI:

Albero Motore	Carburatore	Scarico completo omologato
Albero Motore Racing p/n. 081015	Carburatore Dell'orto PHBG 21 DS p/n. 070106	P400105120001 Derbi SENDA SM DRD PRO E2 - 2005/2008 Derbi SENDA R DRD PRO E2 - 2005/2009

## PERCHÈ SCEGLIERE IL KIT ATHENA?

Il gruppo termico **Athena** oltre alla particolare durezza del Nicasil e finitura a Plateau garantita su ogni canna cilindro, viene poi perfezionato con l'aggiunta di altri componenti racing:

1. testa scomponibile con apposito coperchio studiato in modo da ridurre gli ingombri e migliorare il raffreddamento;
2. cupola con una camera di combustione ridisegnata;
3. pistoni con trattamenti superficiali e geometrie che garantiscono le massime performance in ogni condizione estrema;

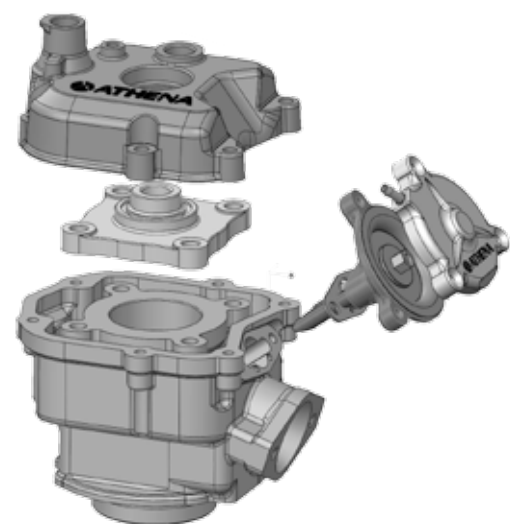

4. kit guarnizioni studiato per ogni singolo componente racing con basi cilindro di vario spessore in modo da garantire lo squish e rapporto di compressione idoneo al raggiungimento delle massime prestazioni;
5. perno valvola, ghigliottina racing, membrana in materiale speciale per alte temperature e sollecitazioni, corpo e coperchio valvola in Anticorodal, molle con due tipologie di lunghezza per la taratura valvola.

Tutti i componenti della **valvola parzializzatrice** sono stati studiati dall'R&D **Athena** con materiali specifici per ridurre al minimo i pesi e gli attriti. Particolare attenzione è stata posta al trattamento di anodizzazione dura della ghigliottina, al fine di garantire maggiore affidabilità.

### CHE COS'E'?

La **VALVOLA PARZIALIZZATRICE**, in un motore 2 tempi, varia la durata della fase di scarico, assicurando bassi corposi ma senza compromettere le prestazioni agli alti regimi.

La valvola parzializzatrice usata da **Athena** è di tipo a ghigliottina con comando pneumatico il quale sfrutta la pressione dei gas di scarico per mettere in movimento tutto il sistema.

A bassi giri, quando la pressione dei gas di scarico è bassa, la valvola è tenuta chiusa da una molla posta all'interno del sistema pneumatico.

Al crescere dei giri, la pressione dei gas di scarico aumenta mettendo in pressione il sistema pneumatico, che di conseguenza aziona la valvola facendola sollevare.



### LISTA APPLICAZIONI

Marca	Modello	Applicazione
<b>PIAGGIO/DERBI</b>	motore D50B0/1	
<b>APRILIA</b>	RX - SX RS RS4 50	2006-2012 2006-2010 2011-2013
<b>DERBI</b>	GPR REPLICA GPR NUDE - NUDE TUNING GPR 2T (euro2) SENDA DRD HYP EVO - LTD SENDA DRD PRO R - SM SENDA DRD RACING R - SM SENDA X-Race R - SM SENDA X-Treme R - SM	2007-2008 2006-2008 2009-2012 2008-2012 2005-2013 2005-2008 2006-2010 2008-2013
<b>GILERA</b>	RCR - SMT	2007-2013