



BOOST

GUIDE **EN**

GUIDA **IT**

GUÍA **ES**

GUIDE **FR**

HANDBUCH **DE**

GUIA **PT**

**ADDITIONAL
POWER UNIT**

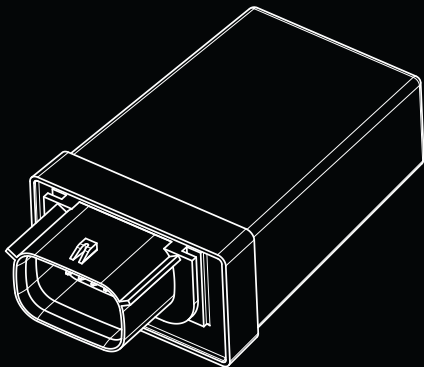

V.1

A. WARNINGS FOR PROPER USE

Please carefully read all instructions and warnings before using the GET Boost Kit. Failure to read and/or follow the instructions and warnings may result in improper use or malfunction of the device, potentially causing product damage and personal injury.

THE GET BOOST KIT IS INTENDED FOR RACING USE ONLY.

GENERAL WARNINGS

1. Follow the instructions described in this manual to avoid damage to the vehicle.
2. Do not modify or replace any materials provided by GET.
3. Always ensure that no installed parts interfere with hot engine components, steering components, or the rider.
4. This product is not a toy. Keep it out of reach of children and pets as it contains small components that could be swallowed.
5. Do not use the product for purposes other than those specified in these instructions.
6. Do not use pressure washers on the product.

SPECIFIC WARNINGS

1. Always ensure that the GET Boost Kit is properly installed and functioning before using the motorcycle.
2. Never expose the device to temperatures above 70°C/158°F.
3. Install it when the engine is cold.
4. If the motorcycle does not start or the engine runs irregularly, verify that the motorcycle on which GET Boost is applied matches the make, model, and year specified by Athena in the list of compatible applications.
5. The GET Boost Kit included in this package works only on motorcycles with an original electrical system.

The GET Boost Kit enhances motorcycle performance once the new Athena Big Bore Cylinder Kit is installed.



WARNING: Installing GET Boost without the correct Athena Big Bore Cylinder Kit may lead to anomalies or malfunctions of the motorcycle, potentially causing damage and personal injury.

B. PRODUCT LAYOUT

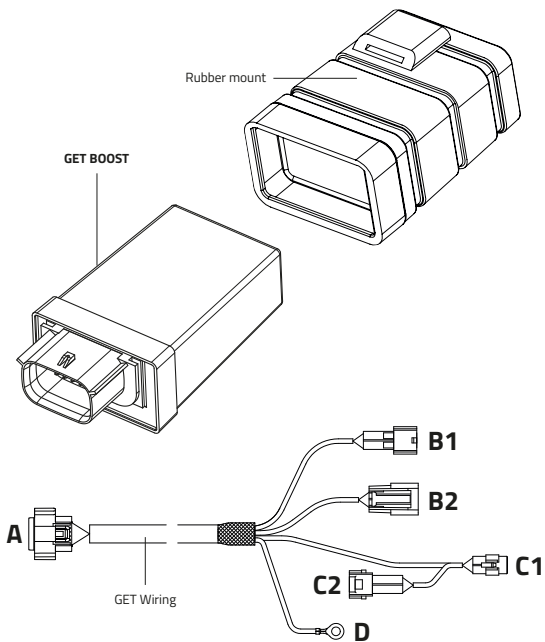

C. GET BOOST INSTALLATION

REMEMBER TO OPERATE IN SAFE CONDITIONS AND KEEP THE ENGINE OFF.

1. Remove the seat and **position the GET wiring** under the frame crossmember, keeping the **main connector (A)** oriented **towards the rear fender**.

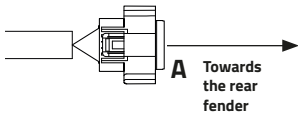

2. Insert the GET Boost module into the dedicated rubber mount provided in the kit. **Connect the main GET wiring connector (A)** to the **GET Boost connector**.

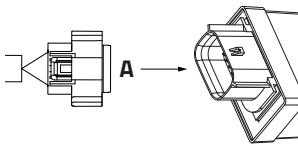

3. **Locate the original relay** under the seat. Without disconnecting or removing it from its rubber mount, **detach the relay from its metal mounting tab**. **Install GET Boost** in its place, fastening it to the original metal tab. **Secure the relay to the GET Boost module** with a zip tie.

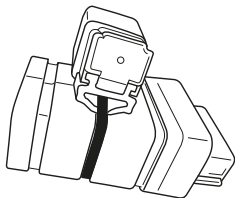

4. Disconnect the original first injector connector.

Connect the male B1 connector of the GET wiring to the original first injector connector.

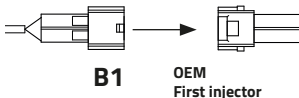

Connect the female B2 connector of the GET wiring to the original first injector.

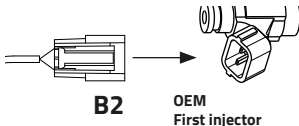

5. Disconnect the original male and female connectors of the throttle body.

Connect the male C1 connector of the GET wiring to the original female throttle body connector.

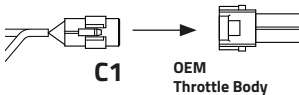

Connect the female C2 connector of the GET wiring to the original male throttle body connector.

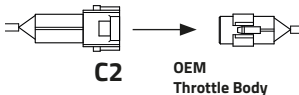

6. Attach the ground ring terminal D of the GET wiring to the external bolt of the chain tensioner on the cylinder.

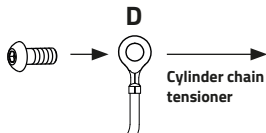

7. Reinstall the seat.

D. SYMBOLS



We declare that the supplied product complies with the RoHS Directive 2011/65/EU as amended by Directive 2015/863/EU (RoHS3), concerning the restriction of hazardous substances.

E. DISPOSAL



Pursuant to Article 26 of Legislative Decree No. 49 of March 14, 2014, implementing Directive 2012/19/EU on waste electrical and electronic equipment (WEEE), the crossed-out wheeled bin symbol displayed on the product or its packaging indicates that the equipment must be disposed of separately from other waste for treatment and recycling purposes at the end of its life cycle.

When these products reach the end of their life cycle, users can dispose of them free of charge at designated municipal collection centers for waste electrical and electronic equipment or return them to distributors under one of the following schemes:

-Very small products, i.e., equipment with external dimensions not exceeding 25 cm, can be returned without purchase obligation to distributors whose sales areas dedicated to electrical and electronic equipment exceed 400 m². Distributors with smaller sales areas are not required to adhere to this scheme.

-Larger products (over 25 cm) can be returned to distributors on a one-for-one basis, meaning the distributor is required to accept the product only in exchange for the purchase of a new equivalent product.

Separate collection and subsequent processing for recycling, treatment, and environmentally friendly disposal help avoid potentially harmful effects on the environment and human health while facilitating the reuse/recycling of materials contained in the products. Users who unlawfully dispose of products are subject to penalties under applicable legislation.

We declare that the supplied product complies with the RoHS Directive 2011/65/EU as amended by Directive 2015/863/EU (RoHS3), concerning the restriction of hazardous substances.

F. "RACE USE ONLY" DISCLAIMER

Due to the specific operational and environmental conditions in which "Race Use Only" products are used during competitions, these products may be subject to extreme conditions that exceed the design and control limits set by ATHENA. ATHENA assumes no liability for the use of "Race Use Only" products under extreme conditions during competitions, and no "product liability" will apply in such cases.

Therefore "Race Use Only" Products are excluded from any form of guarantee.

"Race Use Only" products are designed and manufactured for competitive sports use and are not intended for use on public roads. Any tampering or alteration of "Race Use Only" products may compromise their safety. ATHENA assumes no liability for any failure by the customer to follow ATHENA's instructions and/or for improper or incorrect installation of such products on vehicles and/or failure to maintain them properly. In such cases, no "product liability" will apply.

A. AVVERTENZE PER UN USO CORRETTO

Leggere attentamente tutte le istruzioni e le avvertenze prima dell'uso del Kit GET BOOST.

La mancata lettura e/o osservanza delle istruzioni e avvertenze possono portare a un uso errato del dispositivo o suo malfunzionamento, che possono provocare danni al prodotto e lesioni personali.

IL KIT GET BOOST È DESTINATO SOLO ED ESCLUSIVAMENTE PER USO RACING.

AVVERTENZE GENERALI

1. Seguire le istruzioni descritte nel presente manuale per evitare danni al veicolo.
2. Non modificare o sostituire il materiale fornito da GET.
3. Assicurarsi sempre che nessuna parte installata possa interferire con le parti calde del motore, con i componenti dello sterzo o con il pilota.
4. Il prodotto non è un giocattolo. Tenere fuori dalla portata dei bambini e/o degli animali, poiché contiene componenti di piccole dimensioni che potrebbero essere ingeriti.
5. Non utilizzare il prodotto per scopi diversi da quelli specificati nelle presenti istruzioni.
6. Non utilizzare idropultrici sul prodotto.

AVVERTENZE SPECIFICHE

1. Assicurarsi sempre che il Kit GET BOOST sia correttamente installato e funzionante prima dell'uso della moto.
2. Non esporre mai il dispositivo a temperature superiori a 70°C/158°F.
3. Installarlo quando il motore è freddo.
4. Se la moto non si avvia o il motore è irregolare, assicurarsi che la moto su cui viene applicato GET BOOST risulti della marca, modello e anno indicati da Athena nella lista di applicazioni compatibili.
5. Il Kit GET BOOST incluso in questo kit funziona solo su moto con impianto elettrico originale.

Il kit GET BOOST ottimizza le prestazioni della moto una volta installato il nuovo Gruppo Termico Big Bore Athena.



ATTENZIONE: applicare GET Boost senza avere installato il gruppo termico Athena Big Bore corretto può portare ad anomalie o malfunzionamenti della moto, che possono potenzialmente provocare danni e lesioni personali.

B. LAYOUT DEL PRODOTTO

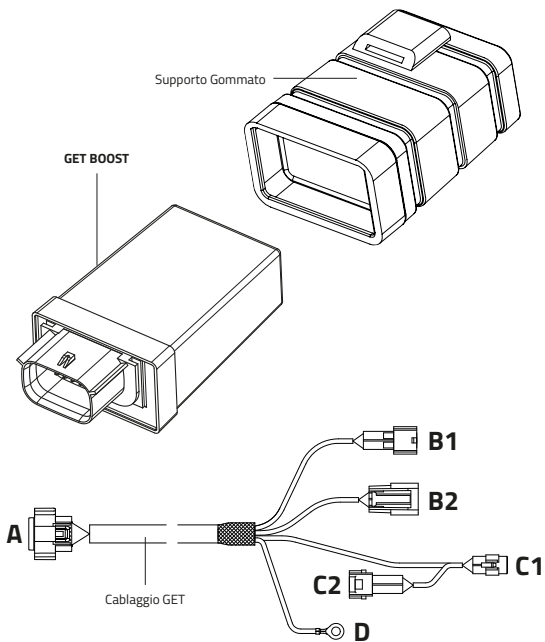

C. INSTALLAZIONE DI GET BOOST

RICORDARSI DI LAVORARE IN CONDIZIONI DI SICUREZZA E DI TENERE IL MOTORE SPENTO.

1. Rimuovere la sella e **posizionare il cablaggio GET** sotto la traversa del telaio mantenendo il **connettore principale (A)** posizionato **verso il parafango posteriore.**

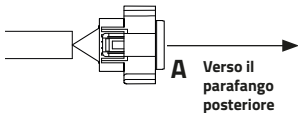

2. Applicare il modulo GET BOOST all'interno dell'apposito supporto gommato fornito nel kit. **Unire il connettore principale del cablaggio GET (A) al connettore di GET Boost.**

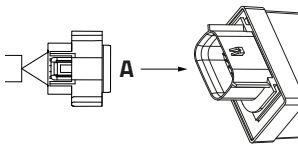

3. Individuare il relè originale posto sotto la sella. Senza scollegarlo o rimuoverlo dal proprio supporto gommato, **rimuovere il relè originale dalla linguetta metallica di supporto.** Installare al suo posto GET BOOST fissandolo alla linguetta metallica di supporto originale. **Fissare il relè al modulo GET BOOST** con una fascetta.

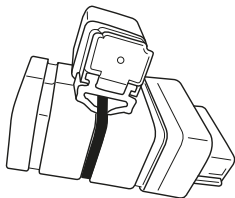

4. Scollegare il connettore originale del primo iniettore. Collegare il connettore maschio B1 del cablaggio GET al connettore originale del primo iniettore.

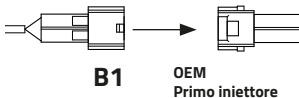

Collegare il connettore femmina B2 del cablaggio GET al primo iniettore originale.

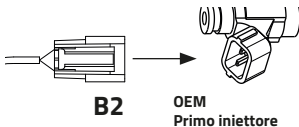

5. Scollegare i connettori maschio e femmina originali del corpo farfallato. Collegare il connettore maschio C1 del cablaggio GET al connettore originale femmina del corpo farfallato.

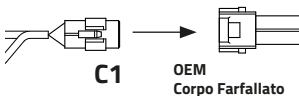

Collegare il connettore femmina C2 del cablaggio GET al connettore originale maschio del corpo farfallato.

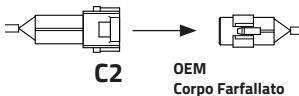

6. Collegare l'occhiello di massa **D** del cablaggio GET alla vite esterna del tendicatena sul cilindro.

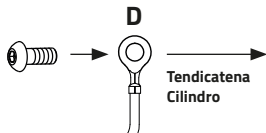

7. Rimontare la sella.

D. SIMBOLI E CERTIFICAZIONI



Dichiariamo che il prodotto fornito è conforme alla direttiva RoHS 2011/65/UE modificata dalla direttiva 2015/863/UE (RoHS3) relativa alla restrizione dell'uso di determinate sostanze pericolose.

E. SMALTIMENTO



Ai sensi dell'art. 26 del Decreto Legislativo n. 49 del 14 marzo 2014, "Attuazione della direttiva 2012/19/UE sui rifiuti di apparecchiature elettriche ed elettroniche (RAEE)".

Il simbolo del cestino barrato esposto su un prodotto o sulla sua confezione indica che quando l'apparecchiatura raggiunge la fine del proprio ciclo di vita deve essere smaltita separatamente dagli altri rifiuti ai fini del trattamento e del riciclaggio.

Una volta che tali prodotti raggiungono la fine del loro ciclo di vita, gli utenti possono smaltirli gratuitamente presso gli appositi centri comunali di raccolta dei rifiuti di apparecchiature elettriche ed elettroniche, oppure restituirli al distributore secondo una delle seguenti modalità:

- i prodotti molto piccoli, ovvero le apparecchiature con dimensioni esterne non superiori a 25 cm, possono essere restituiti senza obbligo di acquisto ai distributori le cui superfici di vendita dedicate alle apparecchiature elettriche ed elettroniche superano i 400 m². I distributori con aree di vendita ridotte non sono obbligati a sottostare a questo schema.

- I prodotti di dimensioni superiori a 25 cm possono essere restituiti ai distributori con un accordo "uno per uno", ovvero il distributore è tenuto a ricevere il prodotto solo in cambio dell'acquisto di un nuovo prodotto equivalente, acquistando un nuovo prodotto per ogni scarto restituito.

La raccolta differenziata e il successivo processamento dei prodotti ai fini del riciclaggio, del trattamento e dello smaltimento ecologico aiutano ad evitare effetti potenzialmente dannosi per l'ambiente e la salute umana e facilita il riutilizzo/riciclaggio dei materiali contenuti nei prodotti. Gli utenti che smaltiscono abusivamente i prodotti sono soggetti alle sanzioni previste dalla rispettiva legislazione.

Dichiariamo che il prodotto fornito è conforme alla direttiva RoHS 2011/65/UE modificata dalla direttiva 2015/863/UE (RoHS3) relativa alla restrizione dell'uso di determinate sostanze pericolose.

F. LIBERATORIA “RACE USE ONLY” (SOLO PER USO RACING)

A causa delle particolari condizioni operative e ambientali in cui operano i prodotti “Race Use Only” (Solo per uso racing) durante le competizioni, tali prodotti possono essere soggetti all’uso in condizioni estreme, con conseguente superamento dei limiti di progetto e di controllo stabiliti da ATHENA. ATHENA non avrà alcuna responsabilità in relazione all’utilizzo dei Prodotti “Race Use Only” (Solo per uso racing) in condizioni estreme durante le competizioni, né si applicherà in tal caso alcuna “responsabilità del prodotto”.

Pertanto i prodotti “Race Use Only” (Solo per uso racing) sono esclusi da qualsiasi forma di garanzia.

I prodotti “Race Use Only” (Solo per uso racing) sono progettati e fabbricati per un uso agonistico-sportivo. Pertanto, i prodotti “Race Use Only” (Solo per uso racing) non devono essere utilizzati su strade pubbliche. ATHENA non avrà alcuna responsabilità in relazione all’utilizzo dei Prodotti “Race Use Only” (Solo per uso racing) in violazione di tali limiti. Qualsiasi alterazione o manomissione dei prodotti “Race Use Only” (Solo per uso racing) può mettere in pericolo la relativa sicurezza. ATHENA non avrà alcuna responsabilità in relazione al mancato rispetto da parte del Cliente delle istruzioni fornite da ATHENA e/o in relazione alla loro inadeguata e/o errata installazione sui veicoli e/o alla mancata o errata manutenzione di tali Prodotti, né si applicherà in tali casi alcuna “responsabilità da prodotto”.

A. ADVERTENCIAS PARA UN USO CORRECTO

Lea atentamente todas las instrucciones y advertencias antes de usar el Kit GET Boost. No leer y/o seguir las instrucciones y advertencias puede resultar en un uso indebido del dispositivo o en su mal funcionamiento, lo que podría causar daños al producto y lesiones personales.

EL KIT GET BOOST ESTÁ DISEÑADO EXCLUSIVAMENTE PARA USO EN COMPETICIONES.

ADVERTENCIAS GENERALES

1. Siga las instrucciones descritas en este manual para evitar daños al vehículo.
2. No modifique ni sustituya los materiales proporcionados por GET.
3. Asegúrese de que ninguna parte instalada interfiera con las partes calientes del motor, los componentes de dirección o el piloto.
4. Este producto no es un juguete. Manténgalo fuera del alcance de niños y/o animales, ya que contiene piezas pequeñas que podrían ser ingeridas.
5. No utilice el producto para fines distintos a los especificados en estas instrucciones.
6. No use hidrolimpiadoras sobre el producto.

ADVERTENCIAS ESPECÍFICAS

1. Asegúrese de que el Kit GET Boost esté correctamente instalado y funcionando antes de usar la motocicleta.
2. No exponga el dispositivo a temperaturas superiores a 70°C/158°F.
3. Instálelo con el motor frío.
4. Si la motocicleta no arranca o el motor funciona de manera irregular, verifique que la motocicleta en la que se ha aplicado GET Boost corresponda a la marca, el modelo y el año indicados por Athena en la lista de aplicaciones compatibles.
5. El Kit GET Boost incluido en este paquete solo funciona en motocicletas con sistema eléctrico original.

El Kit GET Boost optimiza el rendimiento de la motocicleta una vez que se ha instalado el nuevo Kit de Cilindro Big Bore de Athena.



ATENCIÓN: Aplicar GET Boost sin haber instalado el kit de cilindro Big Bore correcto de Athena puede provocar anomalías o mal funcionamiento en la motocicleta, lo que podría ocasionar daños y lesiones personales.

B. CONTENIDO DEL PRODUCTO

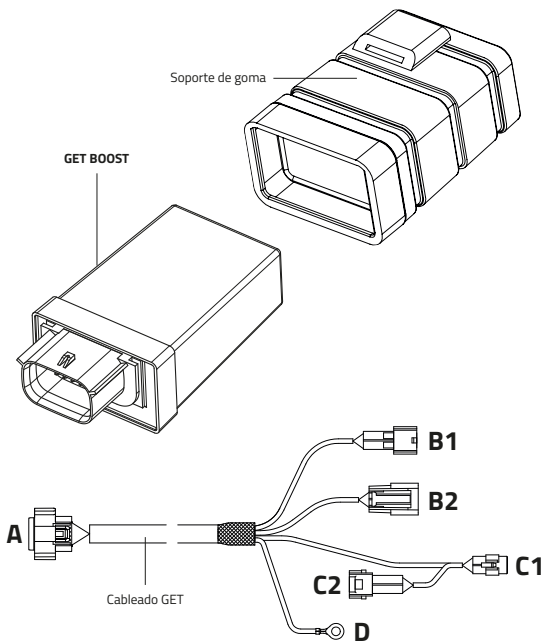

C. INSTALACIÓN DEL GET BOOST

RECUERDE OPERAR EN CONDICIONES SEGURAS Y MANTENER EL MOTOR APAGADO.

- 1.** Retire el asiento y **coloque el cableado GET** debajo de la travesía del cuadro, manteniendo **el conector principal (A)** orientado hacia el guardabarros trasero.

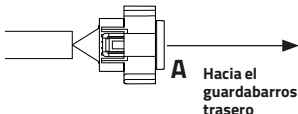

- 2.** Fije el módulo GET Boost en el soporte de goma incluido en el kit. **Conecte el conector principal del cableado GET (A)** al conector de GET Boost.

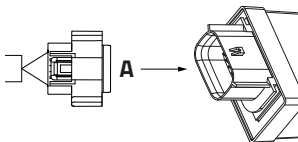

- 3.** Localice el relé original debajo del asiento. Sin desconectarlo ni retirarlo de su soporte de goma, **suelte el relé de la lengüeta metálica de soporte.** Instale el GET Boost en su lugar, fijándolo a la lengüeta metálica original. **Asegure el relé al módulo GET Boost** con una brida de plástico.

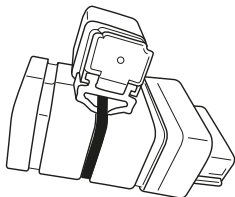

4. Desconecte el conector original del primer inyector.
Conecte el conector macho B1 del cableado GET al conector original del primer inyector.

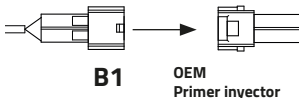

Conecte el conector hembra B2 del cableado GET al primer inyector original.

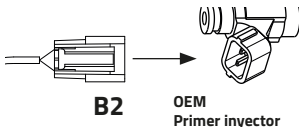

5. Desconecte los conectores macho y hembra originales del cuerpo de mariposa.
Conecte el conector macho C1 del cableado GET al conector hembra original del cuerpo de mariposa.

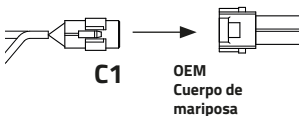

Conecte el conector hembra C2 del cableado GET al conector macho original del cuerpo de mariposa.

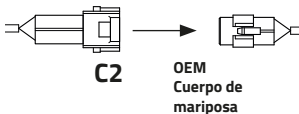

6. Fije el terminal de tierra D del cableado GET al tornillo externo del tensor de cadena en el cilindro.

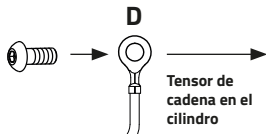

7. Vuelva a instalar el asiento.

D. SÍMBOLOS



Declaramos que el producto suministrado cumple con la directiva RoHS 2011/65/UE, modificada por la directiva 2015/863/UE (RoHS3), relativa a la restricción del uso de determinadas sustancias peligrosas.

E. ELIMINACIÓN



De acuerdo con el artículo 26 del Decreto Legislativo n.º 49 del 14 de marzo de 2014, que implementa la directiva 2012/19/UE sobre residuos de aparatos eléctricos y electrónicos (RAEE), el símbolo del contenedor tachado que aparece en el producto o su embalaje indica que, al final de su vida útil, el equipo debe ser eliminado por separado de otros residuos para su tratamiento y reciclaje.

Cuando estos productos lleguen al final de su vida útil, los usuarios podrán eliminarlos de forma gratuita en los centros municipales designados para la recogida de residuos de aparatos eléctricos y electrónicos o devolverlos a los distribuidores bajo una de las siguientes condiciones:

-Productos muy pequeños, es decir, equipos con dimensiones externas no superiores a 25 cm, pueden devolverse sin obligación de compra a distribuidores cuyas áreas de venta dedicadas a equipos eléctricos y electrónicos superen los 400 m². Los distribuidores con áreas de venta más pequeñas no están obligados a cumplir con este esquema.

-Los productos con dimensiones superiores a 25 cm pueden devolverse a los distribuidores mediante un acuerdo "uno por uno", es decir, el distribuidor está obligado a aceptar el producto solo a cambio de la compra de un nuevo producto equivalente.

La recogida selectiva y el posterior procesamiento de los productos para su reciclaje, tratamiento y eliminación ecológica ayudan a evitar efectos potencialmente perjudiciales para el medio ambiente y la salud humana, y facilitan la reutilización/reciclaje de los materiales contenidos en los productos. Los usuarios que eliminan productos de forma inadecuada están sujetos a las sanciones previstas en la legislación aplicable.

Declaramos que el producto suministrado cumple con la directiva RoHS 2011/65/UE, modificada por la directiva 2015/863/UE (RoHS3), relativa a la restricción del uso de determinadas sustancias peligrosas.

F. EXENCIÓN DE RESPONSABILIDAD “RACE USE ONLY” (SOLO PARA USO EN COMPETICIONES)

Debido a las condiciones operativas y ambientales específicas en las que se utilizan los productos “Race Use Only” (Solo para uso en competiciones) durante las competiciones, estos productos pueden estar sujetos a condiciones extremas, superando los límites de diseño y control establecidos por ATHENA. ATHENA no asumirá ninguna responsabilidad por el uso de productos “Race Use Only” en condiciones extremas durante las competiciones, y no se aplicará ninguna “responsabilidad del producto” en estos casos.

Por lo tanto, los productos que sean de “Uso Exclusivo para Racing” están excluidos de cualquier forma de garantía.

Los productos “Race Use Only” están diseñados y fabricados para uso deportivo competitivo y no deben ser utilizados en carreteras públicas. Cualquier alteración o manipulación de los productos “Race Use Only” puede comprometer su seguridad. ATHENA no será responsable del incumplimiento por parte del cliente de las instrucciones proporcionadas por ATHENA y/o de la instalación inadecuada y/o incorrecta de dichos productos en los vehículos, así como de la falta de mantenimiento o el mantenimiento incorrecto de estos productos. En tales casos, no se aplicará ninguna “responsabilidad del producto”.

A. AVERTISSEMENTS POUR UNE UTILISATION CORRECTE

Lisez attentivement toutes les instructions et avertissements avant d'utiliser le kit GET Boost. Le non-respect de ces instructions et/ou avertissements peut entraîner une mauvaise utilisation ou un dysfonctionnement de l'appareil, pouvant provoquer des dommages au produit et des blessures corporelles.

LE KIT GET BOOST EST STRICTEMENT RÉSERVÉ À UN USAGE RACING.

AVERTISSEMENTS GÉNÉRAUX

1. Suivez les instructions décrites dans ce manuel pour éviter d'endommager le véhicule.
2. Ne modifiez pas et ne remplacez pas les matériaux fournis par GET.
3. Assurez-vous que les pièces installées n'interfèrent pas avec les parties chaudes du moteur, les composants de direction ou le pilote.
4. Ce produit n'est pas un jouet. Gardez-le hors de portée des enfants et/ou des animaux, car il contient de petites pièces susceptibles d'être ingérées.
5. N'utilisez pas le produit à des fins autres que celles spécifiées dans ces instructions.
6. N'utilisez pas de nettoyeurs haute pression sur le produit.

AVERTISSEMENTS SPÉCIFIQUES

1. Assurez-vous toujours que le kit GET Boost est correctement installé et opérationnel avant d'utiliser la moto.
2. Ne jamais exposer l'appareil à des températures supérieures à 70°C/158°F.
3. Installez-le lorsque le moteur est froid.
4. Si la moto ne démarre pas ou si le moteur fonctionne de manière irrégulière, vérifiez que la moto sur laquelle le GET Boost est appliqué correspond à la marque, au modèle et à l'année indiqués par Athena dans la liste des applications compatibles.
5. Le kit GET Boost inclus dans ce pack fonctionne uniquement sur des motos équipées d'un système électrique d'origine.

Le kit GET Boost optimise les performances de la moto après l'installation du nouveau kit cylindre Big Bore Athena.



ATTENTION : L'utilisation du GET Boost sans avoir installé le kit cylindre Big Bore Athena correct peut entraîner des anomalies ou des dysfonctionnements de la moto, susceptibles de causer des dommages et des blessures corporelles.

B. CONTENU DU PRODUIT

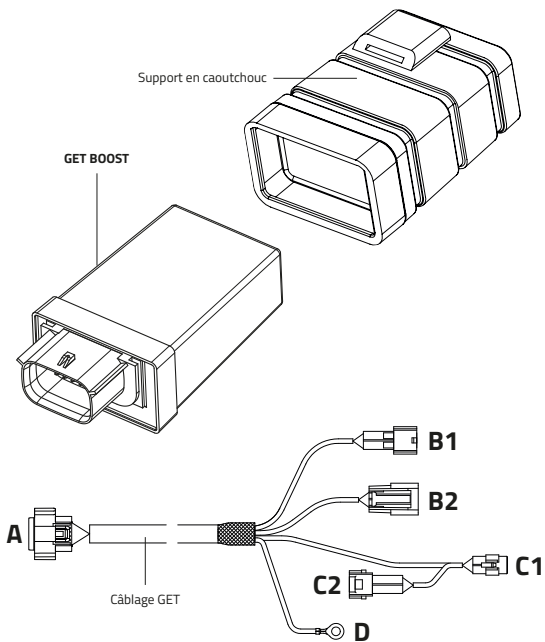

C. INSTALLATION DU KIT GET BOOST

RAPPELEZ-VOUS DE TRAVAILLER DANS DES CONDITIONS SÉCURISÉES ET DE GARDER LE MOTEUR ÉTEINT.

1. Retirez la selle et **placez le câblage GET** sous la traverse du cadre, en orientant le **connecteur principal (A)** vers le garde-boue arrière.

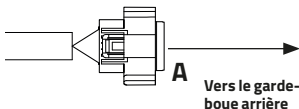

2. Fixez le module GET Boost à l'intérieur du support en caoutchouc fourni dans le kit. **Connectez le connecteur principal du câblage GET (A)** au connecteur du GET Boost.

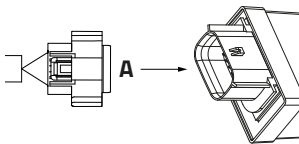

3. Localisez le **relais d'origine** sous la selle. Sans le débrancher ni le retirer de son support en caoutchouc, **détachez-le de sa languette métallique de support. Installez le GET Boost à sa place**, en le fixant à la languette métallique d'origine. **Fixez le relais au module GET Boost** à l'aide d'un serre-câble.

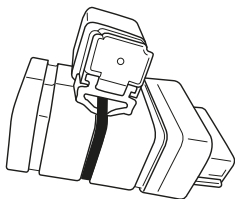

4. Déconnectez le connecteur d'origine du premier injecteur. **Connectez le connecteur mâle B1 du câblage GET au connecteur d'origine du premier injecteur.**

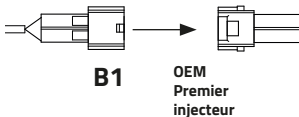

Connectez le connecteur femelle **B2** du câblage GET au **premier injecteur d'origine**.

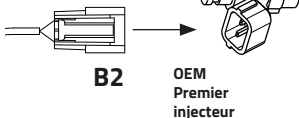

5. Déconnectez les connecteurs mâle et femelle d'origine du corps d'injection : **Connectez le connecteur mâle C1 du câblage GET au connecteur femelle d'origine du corps d'injection.**

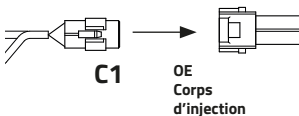

Connectez le connecteur femelle C2 du câblage GET au connecteur mâle d'origine du corps d'injection.

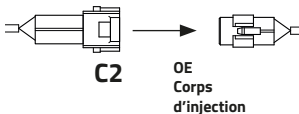

6. Fixez la cosse de masse D du câblage GET au boulon externe du tendeur de chaîne sur le cylindre.

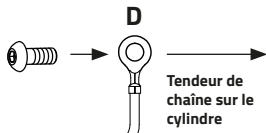

7. Remontez la selle.

D. SYMBOLES



Nous déclarons que le produit fourni est conforme à la directive RoHS 2011/65/UE modifiée par la directive 2015/863/UE (RoHS3), relative à la limitation de l'utilisation de certaines substances dangereuses.

E. ÉLIMINATION



Conformément à l'article 26 du décret législatif n°49 du 14 mars 2014, portant application de la directive 2012/19/UE relative aux déchets d'équipements électriques et électroniques (DEEE), le symbole de la poubelle barrée figurant sur le produit ou son emballage indique que, lorsque cet équipement arrive en fin de vie, il doit être éliminé séparément des autres déchets pour son traitement et son recyclage.

Lorsque ces produits atteignent leur fin de vie, les utilisateurs peuvent les éliminer gratuitement dans les centres de collecte municipaux dédiés aux déchets d'équipements électriques et électroniques, ou les retourner aux distributeurs selon l'une des modalités suivantes :

-Les produits très petits, c'est-à-dire les équipements dont les dimensions externes ne dépassent pas 25 cm, peuvent être retournés sans obligation d'achat aux distributeurs dont les surfaces de vente dédiées aux équipements électriques et électroniques dépassent 400 m². Les distributeurs ayant des surfaces de vente plus petites ne sont pas soumis à cette obligation.

-Les produits de dimensions supérieures à 25 cm peuvent être retournés aux distributeurs dans le cadre d'un échange « un pour un », c'est-à-dire que le distributeur est tenu de recevoir le produit uniquement en échange de l'achat d'un nouveau produit équivalent.

Le tri sélectif et le traitement ultérieur des produits pour leur recyclage, leur traitement et leur élimination écologique permettent d'éviter des effets potentiellement nocifs pour l'environnement et la santé humaine, tout en facilitant la réutilisation et le recyclage des matériaux contenus dans les produits. Les utilisateurs qui éliminent abusivement les produits s'exposent à des sanctions prévues par la législation en vigueur.

Nous déclarons que le produit fourni est conforme à la directive RoHS 2011/65/UE modifiée par la directive 2015/863/UE (RoHS3), relative à la limitation de l'utilisation de certaines substances dangereuses.

F. CLAUSE DE NON-RESPONSABILITÉ « RACE USE ONLY » (EXCLUSIVEMENT POUR UN USAGE RACING)

En raison des conditions opérationnelles et environnementales spécifiques dans lesquelles les produits « Race Use Only » (exclusivement pour un usage racing) sont utilisés lors des compétitions, ces produits peuvent être soumis à des conditions extrêmes, dépassant les limites de conception et de contrôle fixées par ATHENA. ATHENA décline toute responsabilité en cas d'utilisation des produits « Race Use Only » dans des conditions extrêmes lors des compétitions, et aucune « responsabilité du produit » ne sera appliquée dans ces cas.

Par conséquent, les produits « Race Use Only » (Utilisation en racing uniquement) sont exclus de toute forme de garantie.

Les produits « Race Use Only » sont conçus et fabriqués pour un usage sportif compétitif et ne doivent pas être utilisés sur les routes publiques. Toute altération ou modification des produits « Race Use Only » peut compromettre leur sécurité. ATHENA décline toute responsabilité en cas de non-respect par le client des instructions fournies par ATHENA et/ou en cas d'installation inappropriée et/ou incorrecte de ces produits sur les véhicules, ainsi qu'en cas de non-entretien ou d'entretien incorrect de ces produits. Dans ces cas, aucune « responsabilité du produit » ne sera appliquée.

A. HINWEISE FÜR EINE KORREKTE VERWENDUNG

Lesen Sie vor der Verwendung des GET Boost Kits sorgfältig alle Anweisungen und Warnhinweise. Das Nichtlesen und/oder Nichteinhalten der Anweisungen und Warnhinweise kann zu einer unsachgemäßen Verwendung oder Fehlfunktion des Geräts führen, was Schäden am Produkt und Verletzungen verursachen kann.

DAS GET BOOST KIT IST AUSSCHLIESSLICH FÜR DEN RENNEINSATZ BESTIMMT.

ALLGEMEINE HINWEISE

1. Befolgen Sie die in diesem Handbuch beschriebenen Anweisungen, um Schäden am Fahrzeug zu vermeiden.
2. Verändern oder ersetzen Sie keine der von GET bereitgestellten Materialien.
3. Stellen Sie sicher, dass keine installierten Teile heiße Motorenteile, Lenkungscomponenten oder den Fahrer behindern.
4. Dieses Produkt ist kein Spielzeug. Halten Sie es von Kindern und/oder Tieren fern, da es kleine Teile enthält, die verschluckt werden könnten.
5. Verwenden Sie das Produkt nicht für andere Zwecke als die in diesen Anweisungen beschriebenen.
6. Verwenden Sie keine Hochdruckreiniger am Produkt.

SPEZIFISCHE HINWEISE

1. Stellen Sie sicher, dass das GET Boost Kit korrekt installiert und funktionsfähig ist, bevor Sie das Motorrad verwenden.
2. Setzen Sie das Gerät niemals Temperaturen über 70°C/158°F aus.
3. Installieren Sie es nur, wenn der Motor kalt ist.
4. Sollte das Motorrad nicht starten oder der Motor unregelmäßig laufen, prüfen Sie, ob das Motorrad, auf dem das GET Boost installiert wurde, der Marke, dem Modell und dem Baujahr entspricht, die von Athena in der Liste der kompatiblen Anwendungen angegeben sind.
5. Das in diesem Kit enthaltene GET Boost Kit funktioniert nur bei Motorrädern mit originaler Elektrik.

Das GET Boost Kit optimiert die Leistung des Motorrads nach der Installation des neuen Athena Big Bore Zylinderkits.



ACHTUNG: Die Verwendung des GET Boost Kits ohne das korrekte Athena Big Bore Zylinderkit kann zu Anomalien oder Fehlfunktionen des Motorrads führen, was möglicherweise Schäden und Verletzungen verursachen kann.

B. PRODUKTÜBERSICHT

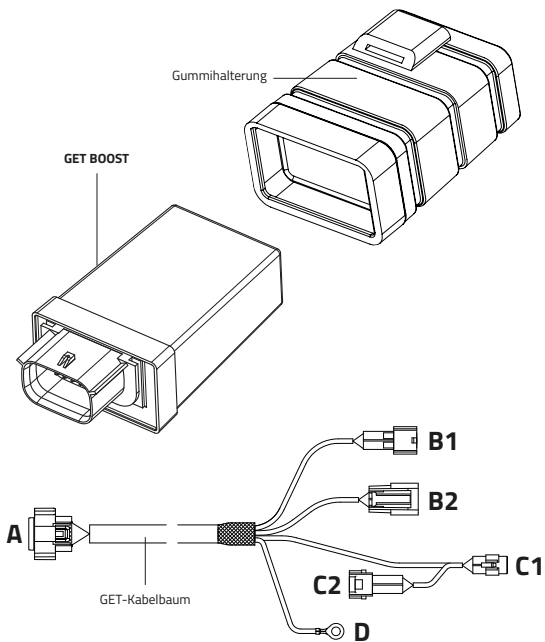

C. INSTALLATION DES GET BOOST

DENKEN SIE DARAN, IN SICHEREN BEDINGUNGEN ZU ARBEITEN UND DEN MOTOR AUSZUSCHALTEN.

1. Entfernen Sie den Sitz und **positionieren Sie den GET-Kabelbaum** unter der Rahmenquerstrebe, wobei der **Hauptstecker (A)** in **Richtung des hinteren Kotflügels** zeigen sollte.

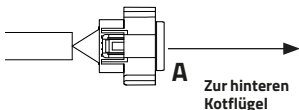

2. Setzen Sie das GET Boost Modul in die im Kit enthaltene Gummihalterung ein. **Verbinden Sie den Hauptstecker des GET-Kabelbaums (A) mit dem Stecker des GET Boost.**

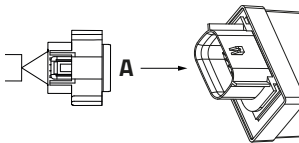

3. **Suchen Sie das Originalrelais** unter dem Sitz. Ohne es abzuklemmen oder aus seiner Gummihalterung zu entfernen, **lösen Sie das Relais von der Metallhalterung.** **Installieren Sie das GET Boost Modul** an dessen Stelle und befestigen Sie es an der Originalhalterung. **Sichern Sie das Relais** mit einem Kabelbinder **am GET Boost Modul.**

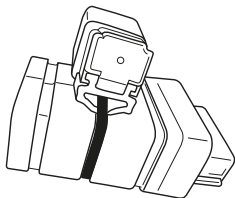

4. Trennen Sie den Originalstecker des ersten Einspritzventils.

Schließen Sie den männlichen Stecker B1 des GET-Kabelbaums an den Originalstecker des ersten Einspritzventils an.



B1

OE Erster Injektor

Schließen Sie den weiblichen Stecker B2 des GET-Kabelbaums an das Original-Einspritzventil an.

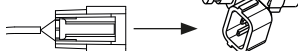

B2

OE Erster Injektor

5. Trennen Sie die Originalstecker des Drosselklappengehäuses (männlich und weiblich):

Schließen Sie den männlichen Stecker C1 des GET-Kabelbaums an den Original-Weibchenstecker des Drosselklappengehäuses an.

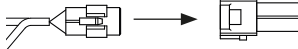

C1

OE Drosselklappengehäuse

Schließen Sie den weiblichen Stecker C2 des GET-Kabelbaums an den Original-Männchenstecker des Drosselklappengehäuses an.

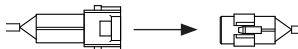

C2

OE Drosselklappengehäuse

6. Verbinden Sie den Masseanschluss D des GET-Kabelbaums mit der äußeren Schraube des Kettenspanners am Zylinder.

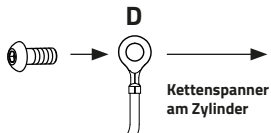

7. Montieren Sie den Sitz wieder.

D. SYMBOLE



Wir erklären, dass das gelieferte Produkt der Richtlinie RoHS 2011/65/EU entspricht, die durch die Richtlinie 2015/863/EU (RoHS3) zur Beschränkung der Verwendung bestimmter gefährlicher Stoffe geändert wurde.

E. ENTSORGUNG



Gemäß Artikel 26 des Gesetzeserlasses Nr. 49 vom 14. März 2014 zur Umsetzung der Richtlinie 2012/19/EU über Elektro- und Elektronik-Altgeräte (WEEE) zeigt das Symbol einer durchgestrichenen Mülltonne auf dem Produkt oder seiner Verpackung an, dass das Gerät am Ende seiner Lebensdauer getrennt von anderen Abfällen zur Behandlung und zum Recycling entsorgt werden muss.

Wenn diese Produkte das Ende ihrer Lebensdauer erreicht haben, können sie kostenlos in den dafür vorgesehenen kommunalen Sammelstellen für Elektro- und Elektronik-Altgeräte entsorgt oder den Händlern unter folgenden Bedingungen zurückgegeben werden:

-Sehr kleine Produkte, d.h. Geräte mit einer maximalen äußeren Abmessung von 25 cm, können ohne Kaufverpflichtung an Händler zurückgegeben werden, deren Verkaufsfläche für Elektro- und Elektronikgeräte mehr als 400 m² beträgt. Händler mit kleineren Verkaufsflächen sind nicht verpflichtet, an diesem System teilzunehmen.

-Produkte mit einer Größe über 25 cm können Händlern im Rahmen einer „eins zu eins“-Vereinbarung zurückgegeben werden, d.h. der Händler muss das Produkt nur im Austausch gegen den Kauf eines neuen, gleichwertigen Produkts annehmen.

Die getrennte Sammlung und anschließende Verarbeitung der Produkte zur Wiederverwertung, Behandlung und umweltfreundlichen Entsorgung tragen dazu bei, potenziell schädliche Auswirkungen auf die Umwelt und die menschliche Gesundheit zu vermeiden und erleichtern die Wiederverwendung/Recycling der in den Produkten enthaltenen Materialien. Nutzer, die Produkte unsachgemäß entsorgen, unterliegen den in den geltenden Gesetzen vorgesehenen Sanktionen.

Wir erklären, dass das gelieferte Produkt der Richtlinie RoHS 2011/65/EU entspricht, die durch die Richtlinie 2015/863/EU (RoHS3) zur Beschränkung der Verwendung bestimmter gefährlicher Stoffe geändert wurde.

F. HAFTUNGSAUSSCHLUSS „RACE USE ONLY“ (NUR FÜR DEN RENNEINSATZ)

Aufgrund der spezifischen Betriebs- und Umgebungsbedingungen, unter denen die Produkte „Race Use Only“ (nur für den Renneinsatz) während des Rennens eingesetzt werden, können diese Produkte extremen Bedingungen ausgesetzt sein, die die von ATHENA festgelegten Entwurfs- und Kontrollgrenzen überschreiten. ATHENA übernimmt keine Verantwortung für die Verwendung von „Race Use Only“-Produkten unter extremen Bedingungen während des Rennens, und es wird keine „Produkthaftung“ in diesen Fällen angewendet.

Daher sind „Race Use Only“-Produkte (Nur für den Renneinsatz) von jeder Form der Garantie ausgeschlossen.

„Race Use Only“-Produkte sind für den sportlichen Wettbewerb konzipiert und hergestellt und dürfen nicht auf öffentlichen Straßen verwendet werden. Jegliche Veränderung oder Manipulation der „Race Use Only“-Produkte kann deren Sicherheit beeinträchtigen. ATHENA übernimmt keine Haftung für die Nichteinhaltung der von ATHENA bereitgestellten Anweisungen durch den Kunden und/oder für die unsachgemäße oder falsche Installation dieser Produkte an Fahrzeugen sowie für die fehlende oder falsche Wartung dieser Produkte. In solchen Fällen wird keine „Produkthaftung“ angewendet.

A. AVISOS PARA UMA UTILIZAÇÃO CORRETA

Leia atentamente todas as instruções e avisos antes de utilizar o Kit GET Boost. O não cumprimento destas instruções e/ou avisos pode resultar em uso indevido ou mau funcionamento do dispositivo, o que pode causar danos ao produto e ferimentos pessoais.

O KIT GET BOOST É DESTINADO EXCLUSIVAMENTE AO USO EM COMPETIÇÕES.

AVISOS GERAIS

1. Siga as instruções descritas neste manual para evitar danos ao veículo.
2. Não modifique nem substitua os materiais fornecidos pela GET.
3. Certifique-se de que nenhuma peça instalada interfira com as partes quentes do motor, os componentes de direção ou o condutor.
4. Este produto não é um brinquedo. Mantenha-o fora do alcance de crianças e/ou animais de estimação, pois contém peças pequenas que podem ser ingeridas.
5. Não utilize o produto para finalidades diferentes das especificadas nestas instruções.
6. Não utilize lavadoras de alta pressão no produto.

AVISOS ESPECÍFICOS

1. Certifique-se de que o Kit GET Boost está devidamente instalado e funcional antes de usar a motocicleta.
2. Nunca exponha o dispositivo a temperaturas superiores a 70°C/158°F.
3. Instale-o com o motor frio.
4. Se a motocicleta não ligar ou o motor funcionar de forma irregular, verifique se a motocicleta em que o GET Boost foi aplicado corresponde à marca, modelo e ano especificados pela Athena na lista de aplicações compatíveis.
5. O Kit GET Boost incluído neste pacote funciona apenas em motocicletas com sistema elétrico original.

O Kit GET Boost otimiza o desempenho da motocicleta após a instalação do novo Kit de Cilindro Big Bore da Athena.



ATENÇÃO: Aplicar o GET Boost sem ter instalado o kit de cilindro Big Bore correto da Athena pode causar anomalias ou mau funcionamento da motocicleta, potencialmente resultando em danos e ferimentos pessoais.

B. CONTEÚDO DO PRODUTO

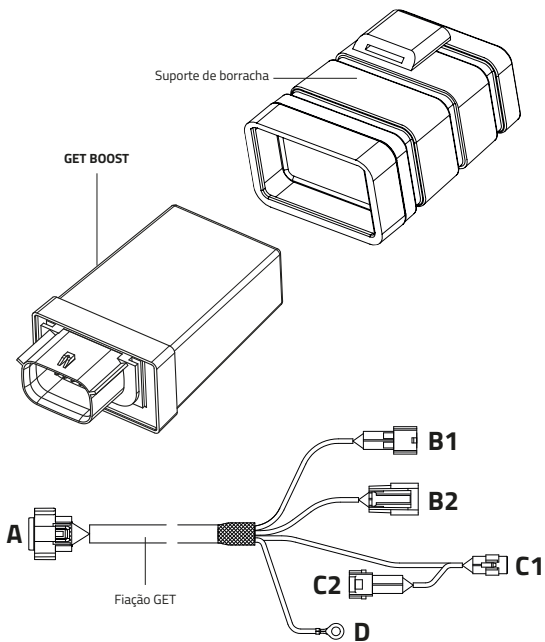

C. INSTALAÇÃO DO GET BOOST

LEMBRE-SE DE TRABALHAR EM CONDIÇÕES SEGURAS E MANTER O MOTOR DESLIGADO.

1. Remova o banco e **posicione a fiação GET** sob a travessa do quadro, mantendo o **conector principal (A)** voltado para o **para-lama traseiro**.

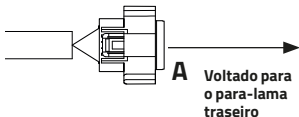

2. Fixe o módulo GET Boost no suporte de borracha fornecido no kit. **Conecte o conector principal da fiação GET (A)** ao conector do GET Boost.

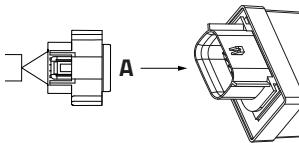

3. Localize o relé original sob o banco. Sem desconectá-lo ou removê-lo do suporte de borracha, **solte-o da aba metálica de suporte**. Instale o GET Boost no lugar dele, fixando-o à aba metálica original. **Prenda o relé ao módulo GET Boost** com uma braçadeira plástica.

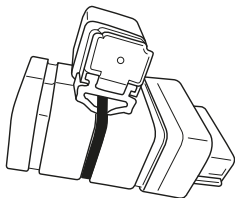

4. Desconecte o conector original do primeiro injetor.
Conecte o conector macho B1 da fiação GET ao conector original do primeiro injetor.

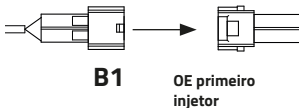

Conecte o conector fêmea **B2** da fiação GET ao primeiro injetor original.

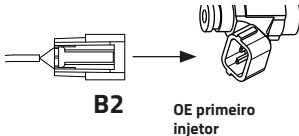

5. Desconecte os conectores macho e fêmea originais do corpo de borboleta.
Conecte o conector macho C1 da fiação GET ao conector fêmea original do corpo de borboleta.

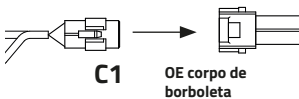

Conecte o conector fêmea C2 da fiação GET ao conector macho original do corpo de borboleta.

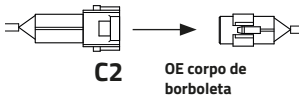

6. Fixe o terminal de aterramento D da fiação GET ao parafuso externo do tensionador de corrente no cilindro.

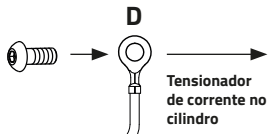

7. Reinstale o banco.

D. SÍMBOLOS



Declaramos que o produto fornecido está em conformidade com a diretiva RoHS 2011/65/UE, modificada pela diretiva 2015/863/UE (RoHS3), relativa à restrição do uso de determinadas substâncias perigosas.

E. DESCARTE



De acordo com o artigo 26 do Decreto Legislativo n.º 49 de 14 de março de 2014, "Implementação da diretiva 2012/19/UE sobre resíduos de equipamentos elétricos e eletrônicos (REEE)", o símbolo do cesto de lixo riscado exibido no produto ou em sua embalagem indica que, quando o equipamento atingir o fim de sua vida útil, ele deve ser descartado separadamente de outros resíduos para fins de tratamento e reciclagem.

Quando esses produtos chegarem ao fim de sua vida útil, os usuários poderão descartá-los gratuitamente em centros municipais designados para a coleta de resíduos de equipamentos elétricos e eletrônicos, ou devolvê-los aos distribuidores sob uma das seguintes condições:

-Produtos muito pequenos, ou seja, equipamentos com dimensões externas não superiores a 25 cm, podem ser devolvidos sem obrigação de compra a distribuidores cujas áreas de vendas dedicadas a equipamentos elétricos e eletrônicos excedam 400 m². Distribuidores com áreas de vendas menores não são obrigados a aderir a este esquema.

-Produtos com dimensões superiores a 25 cm podem ser devolvidos aos distribuidores mediante acordo de "um por um", ou seja, o distribuidor é obrigado a aceitar o produto apenas em troca da compra de um novo produto equivalente.

A coleta seletiva e o processamento subsequente dos produtos para reciclagem, tratamento e descarte ecológico ajudam a evitar efeitos potencialmente nocivos ao meio ambiente e à saúde humana, além de facilitar o reuso/reciclagem dos materiais contidos nos produtos. Usuários que descartarem os produtos de forma indevida estarão sujeitos às sanções previstas pela legislação aplicável.

Declaramos que o produto fornecido está em conformidade com a diretiva RoHS 2011/65/UE, modificada pela diretiva 2015/863/UE (RoHS3), relativa à restrição do uso de determinadas substâncias perigosas.

F. TERMO DE RESPONSABILIDADE “RACE USE ONLY” (EXCLUSIVO PARA USO EM COMPETIÇÕES)

Devido às condições operacionais e ambientais específicas em que os produtos “Race Use Only” (exclusivo para uso em competições) são utilizados durante competições, esses produtos podem ser submetidos a condições extremas, ultrapassando os limites de projeto e controle estabelecidos pela ATHENA. A ATHENA não se responsabiliza pelo uso dos produtos “Race Use Only” em condições extremas durante competições, e nenhuma “responsabilidade pelo produto” será aplicável nesses casos.

Portanto, os produtos “Apenas para corrida” estão excluídos de qualquer forma de garantia.

Os produtos “Race Use Only” são projetados e fabricados para uso esportivo competitivo e não devem ser utilizados em vias públicas. Qualquer alteração ou modificação dos produtos “Race Use Only” pode comprometer sua segurança. A ATHENA não se responsabiliza pelo não cumprimento, pelo cliente, das instruções fornecidas pela ATHENA e/ou pela instalação inadequada ou incorreta desses produtos em veículos, bem como pela falta de manutenção ou manutenção incorreta desses produtos. Em tais casos, nenhuma “responsabilidade pelo produto” será aplicável.

GD-MUP-0021-AA

GET a brand of
Athena S.p.A.

Via delle Albere 13
36045, Alonte (VI) Italy
Tel. +39 0444 72 72 72
Fax. +39 0444 72 72 22

✉ sales.get@athena.eu

🌐 athena.eu

PRODUCT
DOCUMENTATION

