



# BOOST

GUIDE **EN**

GUIDA **IT**

GUÍA **ES**

GUIDE **FR**

HANDBUCH **DE**

GUIA **PT**

## ADDITIONAL POWER UNIT

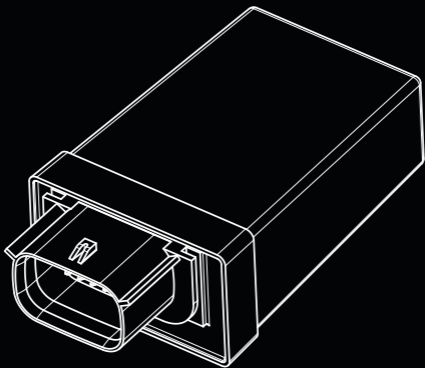

V.2

## A. WARNINGS FOR PROPER USE

Please carefully read all instructions and warnings before using the GET Boost Kit. Failure to read and/or follow the instructions and warnings may result in improper use or malfunction of the device, potentially causing product damage and personal injury.

**THE GET BOOST KIT IS INTENDED FOR RACING USE ONLY.**

### GENERAL WARNINGS

1. Follow the instructions described in this manual to avoid damage to the vehicle.
2. Do not modify or replace any materials provided by GET.
3. Always ensure that no installed parts interfere with hot engine components, steering components, or the rider.
4. This product is not a toy. Keep it out of reach of children and pets as it contains small components that could be swallowed.
5. Do not use the product for purposes other than those specified in these instructions.
6. Do not use pressure washers on the product.

### SPECIFIC WARNINGS

1. Always ensure that the GET Boost Kit is properly installed and functioning before using the motorcycle.
2. Never expose the device to temperatures above 70°C/158°F.
3. Install it when the engine is cold.
4. If the motorcycle does not start or the engine runs irregularly, verify that the motorcycle on which GET Boost is applied matches the make, model, and year specified by Athena in the list of compatible applications.
5. The GET Boost Kit included in this package works only on motorcycles with an original electrical system.

**The GET Boost Kit enhances motorcycle performance once the new Athena Big Bore Cylinder Kit is installed.**



**WARNING: Installing GET Boost without the correct Athena Big Bore Cylinder Kit may lead to anomalies or malfunctions of the motorcycle, potentially causing damage and personal injury.**

## B. PRODUCT LAYOUT

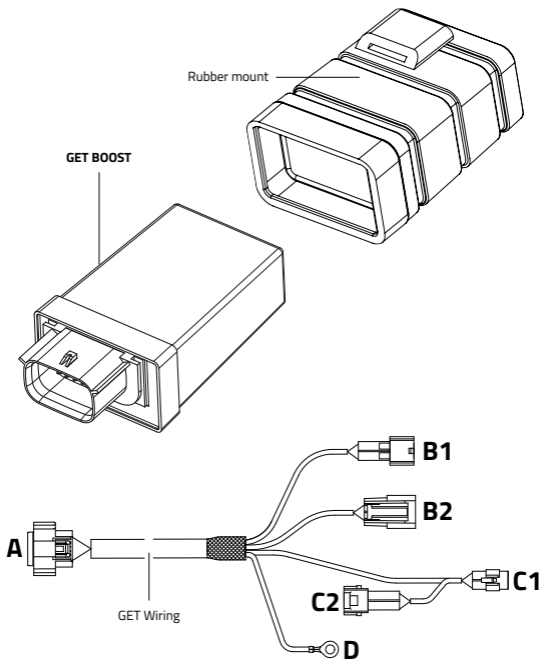

## C. GET BOOST INSTALLATION

REMEMBER TO OPERATE IN SAFE CONDITIONS AND KEEP THE ENGINE OFF.

1. Remove the seat, the fuel tank, and the left side panel. Route the GET wiring harness **behind the upper left cross member** of the rear subframe, keeping the **main connector (A)** positioned toward the rear wheel.

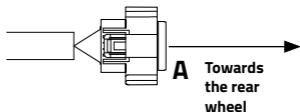

2. Insert the GET Boost module into the dedicated rubber holder supplied in the kit. **Connect the main connector of the GET wiring harness (A) to the connector of the GET Boost module.**

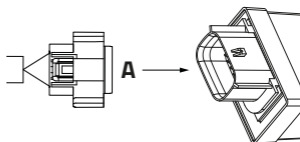

3. **Locate the original relay** on the left side, positioned near the voltage regulator and the ECU. Without disconnecting it or removing it from its rubber holder, **remove the original relay from the metal mounting tab.** Install GET Boost in its place, securing it to the original metal mounting tab. **Secure the original relay to the original WiFi module** wiring harness using a cable tie.

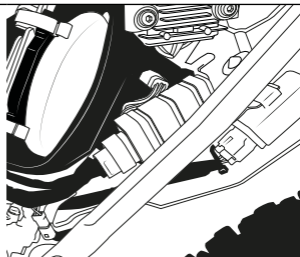

**4.** Disconnect the original connector of the first injector. Connect connector **B1** of the GET wiring harness to the **original wiring harness connector** of the first injector.



**B1**

OEM First injector wiring harness

Connect connector **B2** of the GET wiring harness to the **original first injector**.

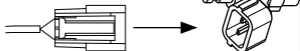

**B2**

OEM First injector

**5.** Disconnect the original connectors (male and female) of the throttle body wiring harness.

Connect connector **C1** of the GET wiring harness to the **original female connector of the throttle body wiring harness**.

Connect connector **C2** of the GET wiring harness to the **original male connector of the throttle body wiring harness**.

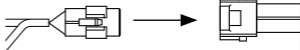

**C1**

OEM Throttle Body wiring harness

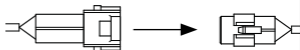

**C2**

OEM Throttle Body wiring harness

**6.** Connect the **ground eyelet D** of the GET wiring harness **to one of the bolts on the engine block**, ensuring that the mounting point is clean and securely tightened.



**7. Reinstall** the seat and all previously removed components. Check that the wiring harness is not pinched, under tension, or in contact with hot engine parts (cylinder head, exhaust manifold, etc.).

## D. SYMBOLS



We declare that the supplied product complies with the RoHS Directive 2011/65/EU as amended by Directive 2015/863/EU (RoHS3), concerning the restriction of hazardous substances.

## E. DISPOSAL



Pursuant to Article 26 of Legislative Decree No. 49 of March 14, 2014, implementing Directive 2012/19/EU on waste electrical and electronic equipment (WEEE), the crossed-out wheeled bin symbol displayed on the product or its packaging indicates that the equipment must be disposed of separately from other waste for treatment and recycling purposes at the end of its life cycle.

When these products reach the end of their life cycle, users can dispose of them free of charge at designated municipal collection centers for waste electrical and electronic equipment or return them to distributors under one of the following schemes:

-Very small products, i.e., equipment with external dimensions not exceeding 25 cm, can be returned without purchase obligation to distributors whose sales areas dedicated to electrical and electronic equipment exceed 400 m<sup>2</sup>. Distributors with smaller sales areas are not required to adhere to this scheme.

-Larger products (over 25 cm) can be returned to distributors on a one-for-one basis, meaning the distributor is required to accept the product only in exchange for the purchase of a new equivalent product.

Separate collection and subsequent processing for recycling, treatment, and environmentally friendly disposal help avoid potentially harmful effects on the environment and human health while facilitating the reuse/recycling of materials contained in the products. Users who unlawfully dispose of products are subject to penalties under applicable legislation.

We declare that the supplied product complies with the RoHS Directive 2011/65/EU as amended by Directive 2015/863/EU (RoHS3), concerning the restriction of hazardous substances.

## F. “RACE USE ONLY” DISCLAIMER

Due to the specific operational and environmental conditions in which “Race Use Only” products are used during competitions, these products may be subject to extreme conditions that exceed the design and control limits set by ATHENA. ATHENA assumes no liability for the use of “Race Use Only” products under extreme conditions during competitions, and no “product liability” will apply in such cases.

**Therefore “Race Use Only” Products are excluded from any form of guarantee.**

“Race Use Only” products are designed and manufactured for competitive sports use and are not intended for use on public roads. Any tampering or alteration of “Race Use Only” products may compromise their safety. ATHENA assumes no liability for any failure by the customer to follow ATHENA’s instructions and/or for improper or incorrect installation of such products on vehicles and/or failure to maintain them properly. In such cases, no “product liability” will apply.

## A. AVVERTENZE PER UN USO CORRETTO

Leggere attentamente tutte le istruzioni e le avvertenze prima dell'uso del Kit GET BOOST.

La mancata lettura e/o osservanza delle istruzioni e avvertenze possono portare a un uso errato del dispositivo o suo malfunzionamento, che possono provocare danni al prodotto e lesioni personali.

**IL KIT GET BOOST È DESTINATO SOLO ED ESCLUSIVAMENTE PER USO RACING.**

### AVVERTENZE GENERALI

1. Seguire le istruzioni descritte nel presente manuale per evitare danni al veicolo.
2. Non modificare o sostituire il materiale fornito da GET.
3. Assicurarsi sempre che nessuna parte installata possa interferire con le parti calde del motore, con i componenti dello sterzo o con il pilota.
4. Il prodotto non è un giocattolo. Tenere fuori dalla portata dei bambini e/o degli animali, poiché contiene componenti di piccole dimensioni che potrebbero essere ingeriti.
5. Non utilizzare il prodotto per scopi diversi da quelli specificati nelle presenti istruzioni.
6. Non utilizzare idropulitrici sul prodotto.

### AVVERTENZE SPECIFICHE

1. Assicurarsi sempre che il Kit GET BOOST sia correttamente installato e funzionante prima dell'uso della moto.
2. Non esporre mai il dispositivo a temperature superiori a 70°C/158°F.
3. Installarlo quando il motore è freddo.
4. Se la moto non si avvia o il motore è irregolare, assicurarsi che la moto su cui viene applicato GET BOOST risulti della marca, modello e anno indicati da Athena nella lista di applicazioni compatibili.
5. Il Kit GET BOOST incluso in questo kit funziona solo su moto con impianto elettrico originale.

**Il kit GET BOOST ottimizza le prestazioni della moto una volta installato il nuovo Gruppo Termico Big Bore Athena.**



**ATTENZIONE:** applicare GET Boost senza avere installato il gruppo termico Athena Big Bore corretto può portare ad anomalie o malfunzionamenti della moto, che possono potenzialmente provocare danni e lesioni personali.

## B. LAYOUT DEL PRODOTTO

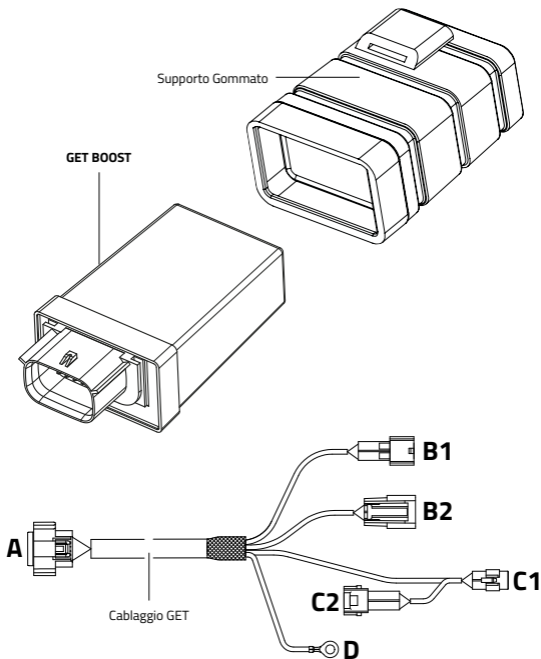

## C. INSTALLAZIONE DI GET BOOST

**RICORDARSI DI LAVORARE IN CONDIZIONI DI SICUREZZA E DI TENERE IL MOTORE SPENTO.**

**1.** Rimuovere la sella, il serbatoio ed il fianchetto laterale sinistro. Far **passare il cablaggio GET** dietro la traversa superiore sinistra del telaio posteriore, mantenendo il **connettore principale (A)** posizionato **verso la ruota posteriore**.

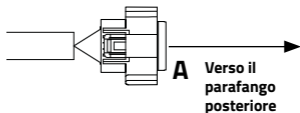

**2.** Inserire il modulo GET Boost nell'apposito supporto gommato fornito nel kit. **Collegare il connettore principale del cablaggio GET (A)** al connettore del modulo GET Boost.

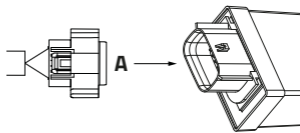

**3.** Individuare il relè originale presente nel lato sinistro, posizionato in prossimità del regolatore di tensione e della centralina. Senza scollegarlo o rimuoverlo dal proprio supporto gommato, **rimuovere il relè originale dalla linguetta metallica di supporto**. **Installare al suo posto GET Boost** fissandolo alla linguetta metallica di supporto originale. **Fissare il relè originale al cablaggio** del modulo wifi originale con una fascetta.

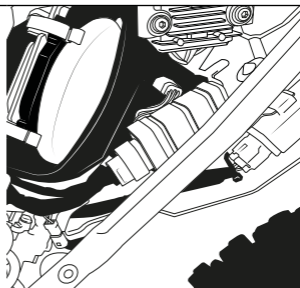

**4.** Scollegare il connettore originale del primo iniettore.

**Collegare il connettore B1 del cablaggio GET al connettore del cablaggio originale del primo iniettore.**



**B1**

**Cablaggio OEM  
Primo iniettore**

Collegare il connettore **B2** del cablaggio GET al **primo iniettore originale**.

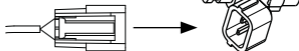

**B2**

**OEM  
Primo iniettore**

**5.** Scollegare i connettori originali (maschio e femmina) del cablaggio del corpo farfallato.

**Collegare il connettore C1 del cablaggio GET al connettore originale femmina del cablaggio del corpo farfallato.**

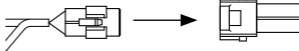

**C1**

**Cablaggio Corpo  
Farfallato OEM**

Collegare il connettore **C2** del cablaggio GET al **connettore originale maschio del cablaggio del corpo farfallato.**

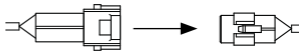

**C2**

**Cablaggio Corpo  
Farfallato OEM**

**6. Collegare l'occhiello di massa D del cablaggio GET ad uno dei bulloni presenti sul blocco motore, assicurandosi che il punto di fissaggio sia pulito e ben serrato.**



**7. Rimontare** la sella e tutti i componenti precedentemente rimossi. Verificare che il cablaggio non sia schiacciato, in tensione o a contatto con parti calde del motore (testata, collettore di scarico ecc).

## D. SIMBOLI E CERTIFICAZIONI



Dichiariamo che il prodotto fornito è conforme alla direttiva RoHS 2011/65/UE modificata dalla direttiva 2015/863/UE (RoHS3) relativa alla restrizione dell'uso di determinate sostanze pericolose.

## E. SMALTIMENTO



Ai sensi dell'art. 26 del Decreto Legislativo n. 49 del 14 marzo 2014, "Attuazione della direttiva 2012/19/UE sui rifiuti di apparecchiature elettriche ed elettroniche (RAEE)".

Il simbolo del cestino barrato esposto su un prodotto o sulla sua confezione indica che quando l'apparecchiatura raggiunge la fine del proprio ciclo di vita deve essere smaltita separatamente dagli altri rifiuti ai fini del trattamento e del riciclaggio.

Una volta che tali prodotti raggiungono la fine del loro ciclo di vita, gli utenti possono smaltirli gratuitamente presso gli appositi centri comunali di raccolta dei rifiuti di apparecchiature elettriche ed elettroniche, oppure restituirli al distributore secondo una delle seguenti modalità:

- i prodotti molto piccoli, ovvero le apparecchiature con dimensioni esterne non superiori a 25 cm, possono essere restituiti senza obbligo di acquisto ai distributori le cui superfici di vendita dedicate alle apparecchiature elettriche ed elettroniche superano i 400 m<sup>2</sup>. I distributori con aree di vendita ridotte non sono obbligati a sottostare a questo schema.

- I prodotti di dimensioni superiori a 25 cm possono essere restituiti ai distributori con un accordo "uno per uno", ovvero il distributore è tenuto a ricevere il prodotto solo in cambio dell'acquisto di un nuovo prodotto equivalente, acquistando un nuovo prodotto per ogni scarto restituito.

La raccolta differenziata e il successivo processamento dei prodotti ai fini del riciclaggio, del trattamento e dello smaltimento ecologico aiutano ad evitare effetti potenzialmente dannosi per l'ambiente e la salute umana e facilita il riutilizzo/riciclaggio dei materiali contenuti nei prodotti. Gli utenti che smaltiscono abusivamente i prodotti sono soggetti alle sanzioni previste dalla rispettiva legislazione.

Dichiariamo che il prodotto fornito è conforme alla direttiva RoHS 2011/65/UE modificata dalla direttiva 2015/863/UE (RoHS3) relativa alla restrizione dell'uso di determinate sostanze pericolose.

## **F. LIBERATORIA “RACE USE ONLY” (SOLO PER USO RACING)**

A causa delle particolari condizioni operative e ambientali in cui operano i prodotti “Race Use Only” (Solo per uso racing) durante le competizioni, tali prodotti possono essere soggetti all’uso in condizioni estreme, con conseguente superamento dei limiti di progetto e di controllo stabiliti da ATHENA. ATHENA non avrà alcuna responsabilità in relazione all’utilizzo dei Prodotti “Race Use Only” (Solo per uso racing) in condizioni estreme durante le competizioni, né si applicherà in tal caso alcuna “responsabilità del prodotto”.

**Pertanto i prodotti “Race Use Only” (Solo per uso racing) sono esclusi da qualsiasi forma di garanzia.**

I prodotti “Race Use Only” (Solo per uso racing) sono progettati e fabbricati per un uso agonistico-sportivo. Pertanto, i prodotti “Race Use Only” (Solo per uso racing) non devono essere utilizzati su strade pubbliche. ATHENA non avrà alcuna responsabilità in relazione all’utilizzo dei Prodotti “Race Use Only” (Solo per uso racing) in violazione di tali limiti. Qualsiasi alterazione o manomissione dei prodotti “Race Use Only” (Solo per uso racing) può mettere in pericolo la relativa sicurezza. ATHENA non avrà alcuna responsabilità in relazione al mancato rispetto da parte del Cliente delle istruzioni fornite da ATHENA e/o in relazione alla loro inadeguata e/o errata installazione sui veicoli e/o alla mancata o errata manutenzione di tali Prodotti, né si applicherà in tali casi alcuna “responsabilità da prodotto”.

## **A. ADVERTENCIAS PARA UN USO CORRECTO**

Lea atentamente todas las instrucciones y advertencias antes de usar el Kit GET Boost. No leer y/o seguir las instrucciones y advertencias puede resultar en un uso indebido del dispositivo o en su mal funcionamiento, lo que podría causar daños al producto y lesiones personales.

**EL KIT GET BOOST ESTÁ DISEÑADO EXCLUSIVAMENTE PARA USO EN COMPETICIONES.**

### **ADVERTENCIAS GENERALES**

1. Siga las instrucciones descritas en este manual para evitar daños al vehículo.
2. No modifique ni sustituya los materiales proporcionados por GET.
3. Asegúrese de que ninguna parte instalada interfiera con las partes calientes del motor, los componentes de dirección o el piloto.
4. Este producto no es un juguete. Manténgalo fuera del alcance de niños y/o animales, ya que contiene piezas pequeñas que podrían ser ingeridas.
5. No utilice el producto para fines distintos a los especificados en estas instrucciones.
6. No use hidrolimpiadoras sobre el producto.

### **ADVERTENCIAS ESPECÍFICAS**

1. Asegúrese de que el Kit GET Boost esté correctamente instalado y funcionando antes de usar la motocicleta.
2. No exponga el dispositivo a temperaturas superiores a 70°C/158°F.
3. Instálelo con el motor frío.
4. Si la motocicleta no arranca o el motor funciona de manera irregular, verifique que la motocicleta en la que se ha aplicado GET Boost corresponda a la marca, el modelo y el año indicados por Athena en la lista de aplicaciones compatibles.
5. El Kit GET Boost incluido en este paquete solo funciona en motocicletas con sistema eléctrico original.

**El Kit GET Boost optimiza el rendimiento de la motocicleta una vez que se ha instalado el nuevo Kit de Cilindro Big Bore de Athena.**



**ATENCIÓN:** Aplicar GET Boost sin haber instalado el kit de cilindro Big Bore correcto de Athena puede provocar anomalías o mal funcionamiento en la motocicleta, lo que podría ocasionar daños y lesiones personales.

## B. CONTENIDO DEL PRODUCTO

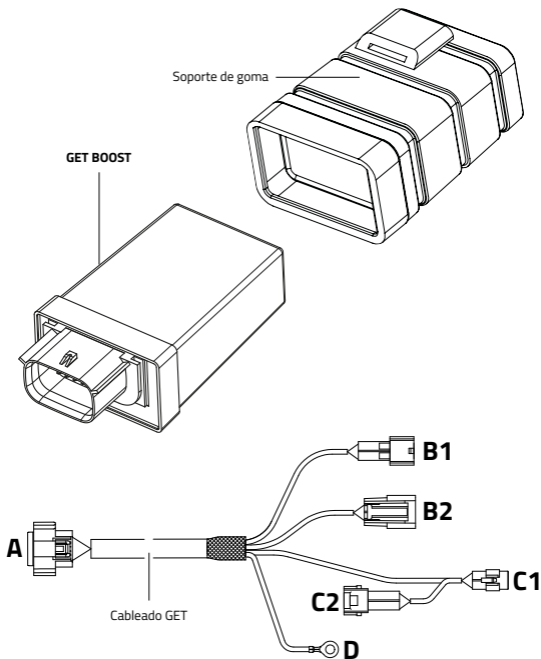

## C. INSTALACIÓN DEL GET BOOST

RECUERDE OPERAR EN CONDICIONES SEGURAS Y MANTENER EL MOTOR APAGADO.

**1.** Retirar el asiento, el depósito de combustible y el panel lateral izquierdo. Pasar el **mazo de cables GET por detrás de la traviesa superior izquierda del subchasis trasero**, manteniendo el **conector principal (A) orientado hacia la rueda trasera**.

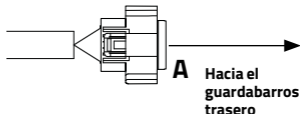

**2.** Insertar el módulo GET Boost en el soporte de goma específico suministrado en el kit. **Conectar el conector principal del mazo de cables GET (A) al conector del módulo GET Boost.**

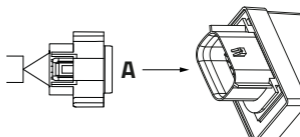

**3.** Localizar el **relé original** situado en el lado izquierdo, cerca del regulador de tensión y de la unidad de control. Sin desconectarlo ni retirarlo de su soporte de goma, **retirar el relé original de la lengüeta metálica de soporte**. **Instalar el GET Boost en su lugar, fijándolo a la lengüeta metálica de soporte original**. **Fijar el relé original al mazo de cables del módulo WiFi original mediante una brida.**

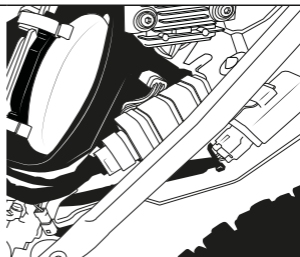

**4.** Desconectar el conector original del primer inyector.  
Conectar el conector **B1** del mazo de cables GET al **conector del mazo de cables original** del primer inyector.



**B1**

**Mazo de cables  
OEM Primer  
inyector**

Conectar el conector **B2** del mazo de cables GET al **primer inyector original**.

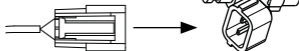

**B2**

**OEM  
Primer inyector**

**5.** Desconectar los conectores originales (macho y hembra) del mazo de cables del cuerpo de mariposa.  
Conectar el conector **C1** del mazo de cables GET al **conector hembra original del mazo de cables del cuerpo de mariposa**.

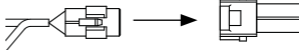

**C1**

**mazo de cables  
del cuerpo de  
mariposa OEM**

Conectar el conector **C2** del mazo de cables GET al **conector macho original del mazo de cables del cuerpo de mariposa**.

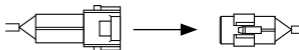

**C2**

**mazo de cables  
del cuerpo de  
mariposa OEM**

**6.** Conectar el **terminal de masa D** del mazo de cables GET a uno de los **tornillos del bloque del motor**, asegurándose de que el punto de fijación esté limpio y bien apretado.

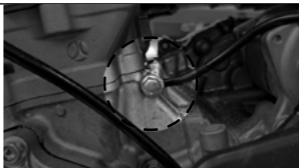

**7. Volver a montar** el asiento y todos los componentes retirados previamente. Verificar que el mazo de cables no esté aplastado, bajo tensión ni en contacto con partes calientes del motor (culata, colector de escape, etc.).

## D. SÍMBOLOS



Declaramos que el producto suministrado cumple con la directiva RoHS 2011/65/UE, modificada por la directiva 2015/863/UE (RoHS3), relativa a la restricción del uso de determinadas sustancias peligrosas.

## E. ELIMINACIÓN



De acuerdo con el artículo 26 del Decreto Legislativo n.º 49 del 14 de marzo de 2014, que implementa la directiva 2012/19/UE sobre residuos de aparatos eléctricos y electrónicos (RAEE), el símbolo del contenedor tachado que aparece en el producto o su embalaje indica que, al final de su vida útil, el equipo debe ser eliminado por separado de otros residuos para su tratamiento y reciclaje.

Cuando estos productos lleguen al final de su vida útil, los usuarios podrán eliminarlos de forma gratuita en los centros municipales designados para la recogida de residuos de aparatos eléctricos y electrónicos o devolverlos a los distribuidores bajo una de las siguientes condiciones:

-Productos muy pequeños, es decir, equipos con dimensiones externas no superiores a 25 cm, pueden devolverse sin obligación de compra a distribuidores cuyas áreas de venta dedicadas a equipos eléctricos y electrónicos superen los 400 m<sup>2</sup>. Los distribuidores con áreas de venta más pequeñas no están obligados a cumplir con este esquema.

-Los productos con dimensiones superiores a 25 cm pueden devolverse a los distribuidores mediante un acuerdo "uno por uno", es decir, el distribuidor está obligado a aceptar el producto solo a cambio de la compra de un nuevo producto equivalente.

La recogida selectiva y el posterior procesamiento de los productos para su reciclaje, tratamiento y eliminación ecológica ayudan a evitar efectos potencialmente perjudiciales para el medio ambiente y la salud humana, y facilitan la reutilización/reciclaje de los materiales contenidos en los productos. Los usuarios que eliminan productos de forma inadecuada están sujetos a las sanciones previstas en la legislación aplicable.

Declaramos que el producto suministrado cumple con la directiva RoHS 2011/65/UE, modificada por la directiva 2015/863/UE (RoHS3), relativa a la restricción del uso de determinadas sustancias peligrosas.

## **F. EXENCIÓN DE RESPONSABILIDAD “RACE USE ONLY” (SOLO PARA USO EN COMPETICIONES)**

Debido a las condiciones operativas y ambientales específicas en las que se utilizan los productos “Race Use Only” (Solo para uso en competiciones) durante las competiciones, estos productos pueden estar sujetos a condiciones extremas, superando los límites de diseño y control establecidos por ATHENA. ATHENA no asumirá ninguna responsabilidad por el uso de productos “Race Use Only” en condiciones extremas durante las competiciones, y no se aplicará ninguna “responsabilidad del producto” en estos casos.

**Por lo tanto, los productos que sean de “Uso Exclusivo para Racing” están excluidos de cualquier forma de garantía.**

Los productos “Race Use Only” están diseñados y fabricados para uso deportivo competitivo y no deben ser utilizados en carreteras públicas. Cualquier alteración o manipulación de los productos “Race Use Only” puede comprometer su seguridad. ATHENA no será responsable del incumplimiento por parte del cliente de las instrucciones proporcionadas por ATHENA y/o de la instalación inadecuada y/o incorrecta de dichos productos en los vehículos, así como de la falta de mantenimiento o el mantenimiento incorrecto de estos productos. En tales casos, no se aplicará ninguna “responsabilidad del producto”.

## A. AVERTISSEMENTS POUR UNE UTILISATION CORRECTE

Lisez attentivement toutes les instructions et avertissements avant d'utiliser le kit GET Boost. Le non-respect de ces instructions et/ou avertissements peut entraîner une mauvaise utilisation ou un dysfonctionnement de l'appareil, pouvant provoquer des dommages au produit et des blessures corporelles.

**LE KIT GET BOOST EST STRICTEMENT RÉSERVÉ À UN USAGE RACING.**

### AVERTISSEMENTS GÉNÉRAUX

1. Suivez les instructions décrites dans ce manuel pour éviter d'endommager le véhicule.
2. Ne modifiez pas et ne remplacez pas les matériaux fournis par GET.
3. Assurez-vous que les pièces installées n'interfèrent pas avec les parties chaudes du moteur, les composants de direction ou le pilote.
4. Ce produit n'est pas un jouet. Gardez-le hors de portée des enfants et/ou des animaux, car il contient de petites pièces susceptibles d'être ingérées.
5. N'utilisez pas le produit à des fins autres que celles spécifiées dans ces instructions.
6. N'utilisez pas de nettoyeurs haute pression sur le produit.

### AVERTISSEMENTS SPÉCIFIQUES

1. Assurez-vous toujours que le kit GET Boost est correctement installé et opérationnel avant d'utiliser la moto.
2. Ne jamais exposer l'appareil à des températures supérieures à 70°C/158°F.
3. Installez-le lorsque le moteur est froid.
4. Si la moto ne démarre pas ou si le moteur fonctionne de manière irrégulière, vérifiez que la moto sur laquelle le GET Boost est appliqué correspond à la marque, au modèle et à l'année indiqués par Athena dans la liste des applications compatibles.
5. Le kit GET Boost inclus dans ce pack fonctionne uniquement sur des motos équipées d'un système électrique d'origine.

**Le kit GET Boost optimise les performances de la moto après l'installation du nouveau kit cylindre Big Bore Athena.**



**ATTENTION : L'utilisation du GET Boost sans avoir installé le kit cylindre Big Bore Athena correct peut entraîner des anomalies ou des dysfonctionnements de la moto, susceptibles de causer des dommages et des blessures corporelles.**

## B. CONTENU DU PRODUIT

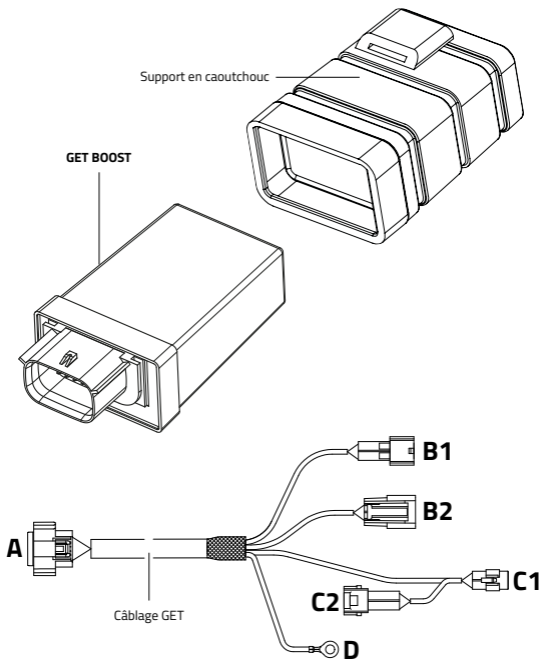

## C. INSTALLATION DU KIT GET BOOST

**RAPPELEZ-VOUS DE TRAVAILLER DANS DES CONDITIONS SÉCURISÉES ET DE GARDER LE MOTEUR ÉTEINT.**

**1.** Déposer la selle, le réservoir et le panneau latéral gauche. Faire passer le faisceau GET derrière la traverse supérieure gauche du sous-châssis arrière, en maintenant le connecteur principal (A) orienté vers la roue arrière.

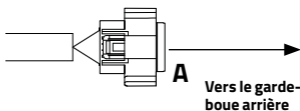

**2.** Insérer le module GET Boost dans le support en caoutchouc dédié fourni dans le kit. Connecter le connecteur principal du faisceau GET (A) au connecteur du module GET Boost.

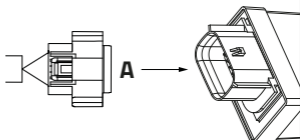

**3.** Localiser le relais d'origine situé sur le côté gauche, à proximité du régulateur de tension et de l'unité de commande moteur. Sans le débrancher ni le retirer de son support en caoutchouc, retirer le relais d'origine de la patte de fixation métallique. Installer GET Boost à sa place en le fixant sur la patte de fixation métallique d'origine. Fixer le relais d'origine au faisceau du module WiFi d'origine à l'aide d'un collier de serrage.

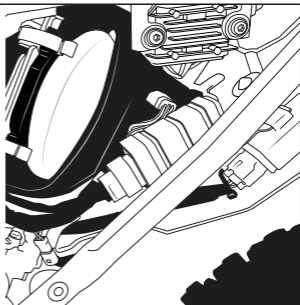

**4.** Débrancher le connecteur d'origine du premier injecteur. Connecter le connecteur **B1** du faisceau GET **au connecteur du faisceau d'origine** du premier injecteur.

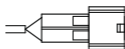

**B1**

Faisceau OEM  
Premier  
injecteur

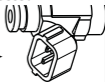

Connecter le connecteur **B2** du faisceau GET **au premier injecteur d'origine**.

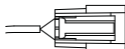

**B2**

OEM  
Premier  
injecteur

**5.** Débrancher les connecteurs d'origine (mâle et femelle) du faisceau du corps de papillon.

Connecter le connecteur **C1** du faisceau GET **au connecteur femelle d'origine** du faisceau du corps de papillon.

Connecter le connecteur **C2** du faisceau GET **au connecteur mâle d'origine** du faisceau du corps de papillon.

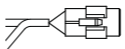

**C1**

Faisceau  
du corps de  
papillon OEM



**C2**

Faisceau  
du corps de  
papillon OEM



**6.** Connecter l'œillet de masse D du faisceau GET à l'un des boulons présents sur le bloc moteur, en s'assurant que le point de fixation est propre et correctement serré.



**7. Remonter** la selle et tous les composants précédemment déposés. Vérifier que le faisceau n'est ni écrasé, ni sous tension, ni en contact avec des parties chaudes du moteur (culasse, collecteur d'échappement, etc.).

## D. SYMBOLES



Nous déclarons que le produit fourni est conforme à la directive RoHS 2011/65/UE modifiée par la directive 2015/863/UE (RoHS3), relative à la limitation de l'utilisation de certaines substances dangereuses.

## E. ÉLIMINATION



Conformément à l'article 26 du décret législatif n°49 du 14 mars 2014, portant application de la directive 2012/19/UE relative aux déchets d'équipements électriques et électroniques (DEEE), le symbole de la poubelle barrée figurant sur le produit ou son emballage indique que, lorsque cet équipement arrive en fin de vie, il doit être éliminé séparément des autres déchets pour son traitement et son recyclage.

Lorsque ces produits atteignent leur fin de vie, les utilisateurs peuvent les éliminer gratuitement dans les centres de collecte municipaux dédiés aux déchets d'équipements électriques et électroniques, ou les retourner aux distributeurs selon l'une des modalités suivantes :

-Les produits très petits, c'est-à-dire les équipements dont les dimensions externes ne dépassent pas 25 cm, peuvent être retournés sans obligation d'achat aux distributeurs dont les surfaces de vente dédiées aux équipements électriques et électroniques dépassent 400 m<sup>2</sup>. Les distributeurs ayant des surfaces de vente plus petites ne sont pas soumis à cette obligation.

-Les produits de dimensions supérieures à 25 cm peuvent être retournés aux distributeurs dans le cadre d'un échange « un pour un », c'est-à-dire que le distributeur est tenu de recevoir le produit uniquement en échange de l'achat d'un nouveau produit équivalent.

Le tri sélectif et le traitement ultérieur des produits pour leur recyclage, leur traitement et leur élimination écologique permettent d'éviter des effets potentiellement nocifs pour l'environnement et la santé humaine, tout en facilitant la réutilisation et le recyclage des matériaux contenus dans les produits. Les utilisateurs qui éliminent abusivement les produits s'exposent à des sanctions prévues par la législation en vigueur.

Nous déclarons que le produit fourni est conforme à la directive RoHS 2011/65/UE modifiée par la directive 2015/863/UE (RoHS3), relative à la limitation de l'utilisation de certaines substances dangereuses.

## **F. CLAUSE DE NON-RESPONSABILITÉ « RACE USE ONLY » (EXCLUSIVEMENT POUR UN USAGE RACING)**

En raison des conditions opérationnelles et environnementales spécifiques dans lesquelles les produits « Race Use Only » (exclusivement pour un usage racing) sont utilisés lors des compétitions, ces produits peuvent être soumis à des conditions extrêmes, dépassant les limites de conception et de contrôle fixées par ATHENA. ATHENA décline toute responsabilité en cas d'utilisation des produits « Race Use Only » dans des conditions extrêmes lors des compétitions, et aucune « responsabilité du produit » ne sera appliquée dans ces cas.

**Par conséquent, les produits « Race Use Only » (Utilisation en racing uniquement) sont exclus de toute forme de garantie.**

Les produits « Race Use Only » sont conçus et fabriqués pour un usage sportif compétitif et ne doivent pas être utilisés sur les routes publiques. Toute altération ou modification des produits « Race Use Only » peut compromettre leur sécurité. ATHENA décline toute responsabilité en cas de non-respect par le client des instructions fournies par ATHENA et/ou en cas d'installation inappropriée et/ou incorrecte de ces produits sur les véhicules, ainsi qu'en cas de non-entretien ou d'entretien incorrect de ces produits. Dans ces cas, aucune « responsabilité du produit » ne sera appliquée.

## **A. HINWEISE FÜR EINE KORREKTE VERWENDUNG**

Lesen Sie vor der Verwendung des GET Boost Kits sorgfältig alle Anweisungen und Warnhinweise. Das Nichtlesen und/oder Nichteinhalten der Anweisungen und Warnhinweise kann zu einer unsachgemäßen Verwendung oder Fehlfunktion des Geräts führen, was Schäden am Produkt und Verletzungen verursachen kann.

**DAS GET BOOST KIT IST AUSSCHLIESSLICH FÜR DEN RENNEINSATZ BESTIMMT.**

### **ALLGEMEINE HINWEISE**

1. Befolgen Sie die in diesem Handbuch beschriebenen Anweisungen, um Schäden am Fahrzeug zu vermeiden.
2. Verändern oder ersetzen Sie keine der von GET bereitgestellten Materialien.
3. Stellen Sie sicher, dass keine installierten Teile heiße Motorenteile, Lenkungskomponenten oder den Fahrer behindern.
4. Dieses Produkt ist kein Spielzeug. Halten Sie es von Kindern und/oder Tieren fern, da es kleine Teile enthält, die verschluckt werden könnten.
5. Verwenden Sie das Produkt nicht für andere Zwecke als die in diesen Anweisungen beschriebenen.
6. Verwenden Sie keine Hochdruckreiniger am Produkt.

### **SPEZIFISCHE HINWEISE**

1. Stellen Sie sicher, dass das GET Boost Kit korrekt installiert und funktionsfähig ist, bevor Sie das Motorrad verwenden.
2. Setzen Sie das Gerät niemals Temperaturen über 70°C/158°F aus.
3. Installieren Sie es nur, wenn der Motor kalt ist.
4. Sollte das Motorrad nicht starten oder der Motor unregelmäßig laufen, prüfen Sie, ob das Motorrad, auf dem das GET Boost installiert wurde, der Marke, dem Modell und dem Baujahr entspricht, die von Athena in der Liste der kompatiblen Anwendungen angegeben sind.
5. Das in diesem Kit enthaltene GET Boost Kit funktioniert nur bei Motorrädern mit originaler Elektrik.

**Das GET Boost Kit optimiert die Leistung des Motorrads nach der Installation des neuen Athena Big Bore Zylinderkits.**



**ACHTUNG: Die Verwendung des GET Boost Kits ohne das korrekte Athena Big Bore Zylinderkit kann zu Anomalien oder Fehlfunktionen des Motorrads führen, was möglicherweise Schäden und Verletzungen verursachen kann.**

## B. PRODUKTÜBERSICHT

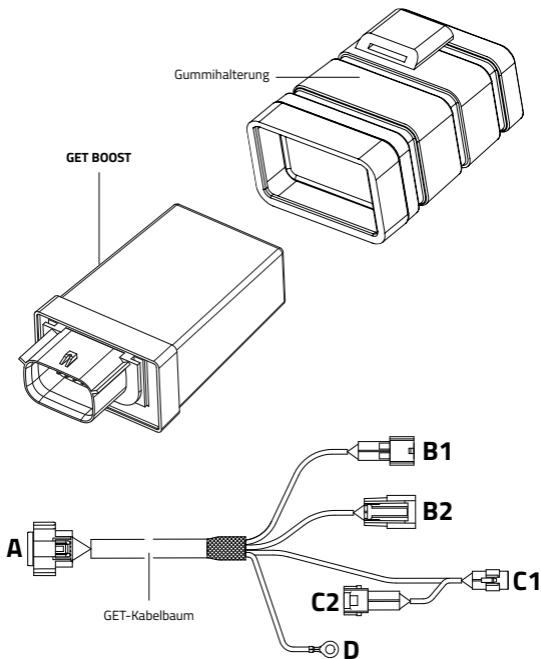

## C. INSTALLATION DES GET BOOST

DENKEN SIE DARAN, IN SICHEREN BEDINGUNGEN ZU ARBEITEN UND DEN MOTOR AUSZUSCHALTEN.

**1.** Sitzbank, Kraftstofftank und linke Seitenverkleidung entfernen. Den **GET-Kabelbaum** hinter der oberen linken Querstrebe des hinteren Hilfsrahmens verlegen und dabei den **Hauptsteckverbinder (A)** in Richtung Hinterrad ausrichten.

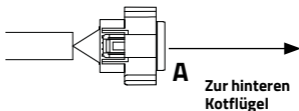

**2.** Das GET-Boost-Modul in die dafür vorgesehene, im Kit enthaltene Gummihalterung einsetzen. Den **Hauptsteckverbinder des GET-Kabelbaums (A)** mit dem Steckverbinder des GET-Boost-Moduls verbinden.

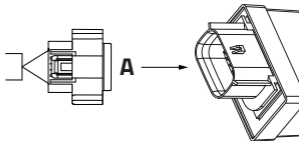

**3.** Das originale Relais auf der linken Seite in der Nähe des Spannungsreglers und des Steuergeräts lokalisieren. Ohne es abzustecken oder aus seiner Gummihalterung zu entfernen, **das originale Relais von der metallischen Haltezungelösen**. **GET Boost an dessen Stelle montieren** und an der originalen metallischen Haltezungel befestigen. Das **originale Relais mit einem Kabelbinder am Kabelbaum des originalen WiFi-Moduls befestigen**.

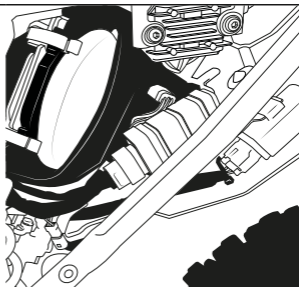

**4.** Den originalen Steckverbinder des ersten Einspritzventils trennen.  
Den Steckverbinder **B1** des GET-Kabelbaums mit dem originalen Kabelbaum-Steckverbinder des ersten Einspritzventils verbinden.

Den Steckverbinder **B2** des GET-Kabelbaums mit dem originalen ersten Einspritzventil verbinden.



**B1**

OE Erster Injektor

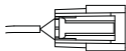

**B2**

OE Erster Injektor

**5.** Die originalen Steckverbinder (Stecker und Buchse) des Kabelbaums der Drosselklappeneinheit trennen.  
Den Steckverbinder **C1** des GET-Kabelbaums mit dem originalen Buchsensteckverbinder des Drosselklappenkabelbaums verbinden.

Den Steckverbinder **C2** des GET-Kabelbaums mit dem originalen Stecker des Drosselklappenkabelbaums verbinden.

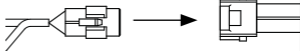

**C1**

OE Drosselklappengehäuse



**C2**

OE Drosselklappengehäuse

**6. Die Masseöse D** des GET-Kabelbaums **an einer der Schrauben am Motorblock** befestigen und sicherstellen, dass die Befestigungsstelle sauber ist und fest angezogen wird.

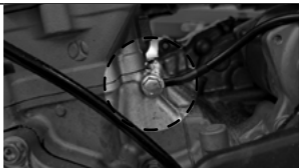

**7. Sitzbank** und alle zuvor entfernten Komponenten wieder montieren. Sicherstellen, dass der Kabelbaum nicht eingeklemmt, unter Spannung steht oder mit heißen Motorteilen (Zylinderkopf, Abgaskrümmer usw.) in Kontakt kommt.

## D. SYMBOLE



Wir erklären, dass das gelieferte Produkt der Richtlinie RoHS 2011/65/EU entspricht, die durch die Richtlinie 2015/863/EU (RoHS3) zur Beschränkung der Verwendung bestimmter gefährlicher Stoffe geändert wurde.

## E. ENTSORGUNG



Gemäß Artikel 26 des Gesetzeserlasses Nr. 49 vom 14. März 2014 zur Umsetzung der Richtlinie 2012/19/EU über Elektro- und Elektronik-Altgeräte (WEEE) zeigt das Symbol einer durchgestrichenen Mülltonne auf dem Produkt oder seiner Verpackung an, dass das Gerät am Ende seiner Lebensdauer getrennt von anderen Abfällen zur Behandlung und zum Recycling entsorgt werden muss.

Wenn diese Produkte das Ende ihrer Lebensdauer erreicht haben, können sie kostenlos in den dafür vorgesehenen kommunalen Sammelstellen für Elektro- und Elektronik-Altgeräte entsorgt oder den Händlern unter folgenden Bedingungen zurückgegeben werden:

-Sehr kleine Produkte, d.h. Geräte mit einer maximalen äußeren Abmessung von 25 cm, können ohne Kaufverpflichtung an Händler zurückgegeben werden, deren Verkaufsfläche für Elektro- und Elektronikgeräte mehr als 400 m<sup>2</sup> beträgt. Händler mit kleineren Verkaufsflächen sind nicht verpflichtet, an diesem System teilzunehmen.

-Produkte mit einer Größe über 25 cm können Händlern im Rahmen einer „eins zu eins“-Vereinbarung zurückgegeben werden, d.h. der Händler muss das Produkt nur im Austausch gegen den Kauf eines neuen, gleichwertigen Produkts annehmen.

Die getrennte Sammlung und anschließende Verarbeitung der Produkte zur Wiederverwertung, Behandlung und umweltfreundlichen Entsorgung tragen dazu bei, potenziell schädliche Auswirkungen auf die Umwelt und die menschliche Gesundheit zu vermeiden und erleichtern die Wiederverwendung/Recycling der in den Produkten enthaltenen Materialien. Nutzer, die Produkte unsachgemäß entsorgen, unterliegen den in den geltenden Gesetzen vorgesehenen Sanktionen.

Wir erklären, dass das gelieferte Produkt der Richtlinie RoHS 2011/65/EU entspricht, die durch die Richtlinie 2015/863/EU (RoHS3) zur Beschränkung der Verwendung bestimmter gefährlicher Stoffe geändert wurde.

## **F. HAFTUNGSAUSSCHLUSS „RACE USE ONLY“ (NUR FÜR DEN RENNEINSATZ)**

Aufgrund der spezifischen Betriebs- und Umgebungsbedingungen, unter denen die Produkte „Race Use Only“ (nur für den Renneinsatz) während des Rennens eingesetzt werden, können diese Produkte extremen Bedingungen ausgesetzt sein, die die von ATHENA festgelegten Entwurfs- und Kontrollgrenzen überschreiten. ATHENA übernimmt keine Verantwortung für die Verwendung von „Race Use Only“-Produkten unter extremen Bedingungen während des Rennens, und es wird keine „Produkthaftung“ in diesen Fällen angewendet.

**Daher sind „Race Use Only“-Produkte (Nur für den Renneinsatz) von jeder Form der Garantie ausgeschlossen.**

„Race Use Only“-Produkte sind für den sportlichen Wettbewerb konzipiert und hergestellt und dürfen nicht auf öffentlichen Straßen verwendet werden. Jegliche Veränderung oder Manipulation der „Race Use Only“-Produkte kann deren Sicherheit beeinträchtigen. ATHENA übernimmt keine Haftung für die Nichteinhaltung der von ATHENA bereitgestellten Anweisungen durch den Kunden und/oder für die unsachgemäße oder falsche Installation dieser Produkte an Fahrzeugen sowie für die fehlende oder falsche Wartung dieser Produkte. In solchen Fällen wird keine „Produkthaftung“ angewendet.

## **A. AVISOS PARA UMA UTILIZAÇÃO CORRETA**

**Leia atentamente todas as instruções e avisos antes de utilizar o Kit GET Boost. O não cumprimento destas instruções e/ou avisos pode resultar em uso indevido ou mau funcionamento do dispositivo, o que pode causar danos ao produto e ferimentos pessoais.**

**O KIT GET BOOST É DESTINADO EXCLUSIVAMENTE AO USO EM COMPETIÇÕES.**

### **AVISOS GERAIS**

1. Siga as instruções descritas neste manual para evitar danos ao veículo.
2. Não modifique nem substitua os materiais fornecidos pela GET.
3. Certifique-se de que nenhuma peça instalada interfira com as partes quentes do motor, os componentes de direção ou o condutor.
4. Este produto não é um brinquedo. Mantenha-o fora do alcance de crianças e/ou animais de estimação, pois contém peças pequenas que podem ser ingeridas.
5. Não utilize o produto para finalidades diferentes das especificadas nestas instruções.
6. Não utilize lavadoras de alta pressão no produto.

### **AVISOS ESPECÍFICOS**

1. Certifique-se de que o Kit GET Boost está devidamente instalado e funcional antes de usar a motocicleta.
2. Nunca exponha o dispositivo a temperaturas superiores a 70°C/158°F.
3. Instale-o com o motor frio.
4. Se a motocicleta não ligar ou o motor funcionar de forma irregular, verifique se a motocicleta em que o GET Boost foi aplicado corresponde à marca, modelo e ano especificados pela Athena na lista de aplicações compatíveis.
5. O Kit GET Boost incluído neste pacote funciona apenas em motocicletas com sistema elétrico original.

**O Kit GET Boost otimiza o desempenho da motocicleta após a instalação do novo Kit de Cilindro Big Bore da Athena.**



**ATENÇÃO: Aplicar o GET Boost sem ter instalado o kit de cilindro Big Bore correto da Athena pode causar anomalias ou mau funcionamento da motocicleta, potencialmente resultando em danos e ferimentos pessoais.**

## B. CONTEÚDO DO PRODUTO

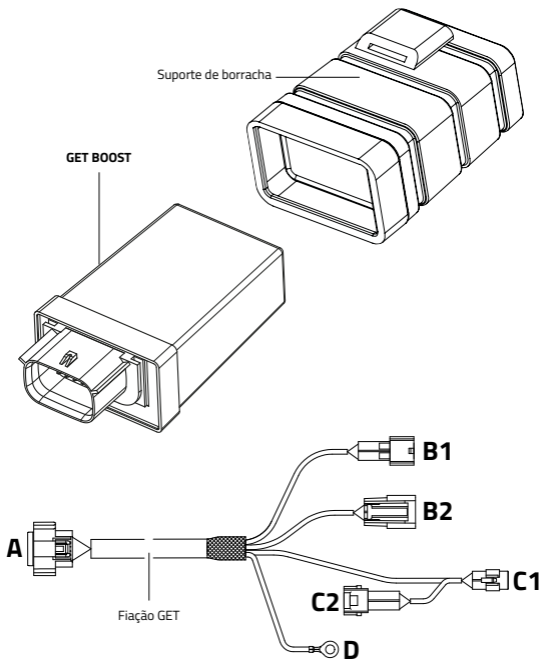

## C. INSTALAÇÃO DO GET BOOST

**LEMBRE-SE DE TRABALHAR EM CONDIÇÕES SEGURAS E MANTER O MOTOR DESLIGADO.**

**1.** Remover o banco, o tanque de combustível e o painel lateral esquerdo. **Passar o chicote GET por trás da travessa superior esquerda do subchassi traseiro, mantendo o conector principal (A) posicionado em direção à roda traseira.**

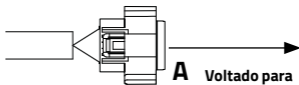

**A** Voltado para o para-lama traseiro

**2.** Inserir o módulo GET Boost no suporte de borracha específico fornecido no kit. **Conectar o conector principal do chicote GET (A) ao conector do módulo GET Boost.**

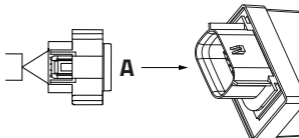

**3.** Localizar o relé original situado no lado esquerdo, próximo ao regulador de tensão e à unidade de comando eletrônico. Sem desconectá-lo ou removê-lo do seu suporte de borracha, **retirar o relé original da lingueta metálica de fixação. Instalar o GET Boost em seu lugar, fixando-o na lingueta metálica de fixação original. Fixar o relé original ao chicote do módulo Wi-Fi original utilizando uma abraçadeira.**

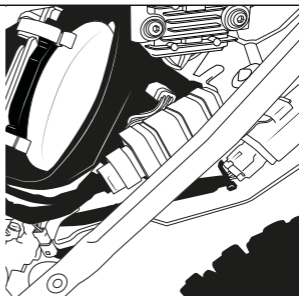

**4.** Desconectar o conector original do primeiro injetor. Conectar o conector **B1** do chicote GET **ao conector do chicote original** do primeiro injetor.



**B1**

Chicote OE primeiro injetor

Conectar o conector **B2** do chicote GET **ao primeiro injetor original**.

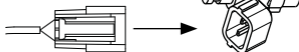

**B2**

OE primeiro injetor

**5.** Desconectar os conectores originais (macho e fêmea) do chicote do corpo de borboleta. Conectar o conector **C1** do chicote GET **ao conector fêmea original do chicote do corpo de borboleta**.



**C1**

OE corpo de borboleta

Conectar o conector **C2** do chicote GET **ao conector macho original do chicote do corpo de borboleta**.

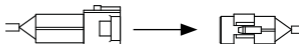

**C2**

OE corpo de borboleta

**6.** Conectar o **terminal de aterramento D** do chicote GET a um dos **parafusos do bloco do motor**, certificando-se de que o ponto de fixação esteja limpo e bem apertado.



**7. Reinstalar** o banco e todos os componentes previamente removidos. Verificar se o chicote não está prensado, sob tensão ou em contato com partes quentes do motor (cabeçote, coletor de escape, etc.).

## D. SÍMBOLOS



Declaramos que o produto fornecido está em conformidade com a diretiva RoHS 2011/65/UE, modificada pela diretiva 2015/863/UE (RoHS3), relativa à restrição do uso de determinadas substâncias perigosas.

## E. DESCARTE



De acordo com o artigo 26 do Decreto Legislativo n.º 49 de 14 de março de 2014, "Implementação da diretiva 2012/19/UE sobre resíduos de equipamentos elétricos e eletrônicos (REEE)", o símbolo do cesto de lixo riscado exibido no produto ou em sua embalagem indica que, quando o equipamento atingir o fim de sua vida útil, ele deve ser descartado separadamente de outros resíduos para fins de tratamento e reciclagem.

Quando esses produtos chegarem ao fim de sua vida útil, os usuários poderão descartá-los gratuitamente em centros municipais designados para a coleta de resíduos de equipamentos elétricos e eletrônicos, ou devolvê-los aos distribuidores sob uma das seguintes condições:

-Produtos muito pequenos, ou seja, equipamentos com dimensões externas não superiores a 25 cm, podem ser devolvidos sem obrigação de compra a distribuidores cujas áreas de vendas dedicadas a equipamentos elétricos e eletrônicos excedam 400 m<sup>2</sup>. Distribuidores com áreas de vendas menores não são obrigados a aderir a este esquema.

-Produtos com dimensões superiores a 25 cm podem ser devolvidos aos distribuidores mediante acordo de "um por um", ou seja, o distribuidor é obrigado a aceitar o produto apenas em troca da compra de um novo produto equivalente.

A coleta seletiva e o processamento subsequente dos produtos para reciclagem, tratamento e descarte ecológico ajudam a evitar efeitos potencialmente nocivos ao meio ambiente e à saúde humana, além de facilitar o reuso/reciclagem dos materiais contidos nos produtos. Usuários que descartarem os produtos de forma indevida estarão sujeitos às sanções previstas pela legislação aplicável.

Declaramos que o produto fornecido está em conformidade com a diretiva RoHS 2011/65/UE, modificada pela diretiva 2015/863/UE (RoHS3), relativa à restrição do uso de determinadas substâncias perigosas.

## **F. TERMO DE RESPONSABILIDADE “RACE USE ONLY” (EXCLUSIVO PARA USO EM COMPETIÇÕES)**

Devido às condições operacionais e ambientais específicas em que os produtos “Race Use Only” (exclusivo para uso em competições) são utilizados durante competições, esses produtos podem ser submetidos a condições extremas, ultrapassando os limites de projeto e controle estabelecidos pela ATHENA. A ATHENA não se responsabiliza pelo uso dos produtos “Race Use Only” em condições extremas durante competições, e nenhuma “responsabilidade pelo produto” será aplicável nesses casos.

**Portanto, os produtos “Apenas para corrida” estão excluídos de qualquer forma de garantia.**

Os produtos “Race Use Only” são projetados e fabricados para uso esportivo competitivo e não devem ser utilizados em vias públicas. Qualquer alteração ou modificação dos produtos “Race Use Only” pode comprometer sua segurança. A ATHENA não se responsabiliza pelo não cumprimento, pelo cliente, das instruções fornecidas pela ATHENA e/ou pela instalação inadequada ou incorreta desses produtos em veículos, bem como pela falta de manutenção ou manutenção incorreta desses produtos. Em tais casos, nenhuma “responsabilidade pelo produto” será aplicável.

**GET** a brand of  
**Athena S.p.A.**

Via delle Albere 13  
36045, Alonte (VI) Italy  
Tel. +39 0444 72 72 72  
Fax. +39 0444 72 72 22  
✉ [sales.get@athena.eu](mailto:sales.get@athena.eu)  
🌐 [athena.eu](http://athena.eu)

PRODUCT  
DOCUMENTATION

